

Allgemeines

Einzelanlage

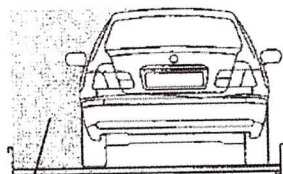

Ausstiegsraum

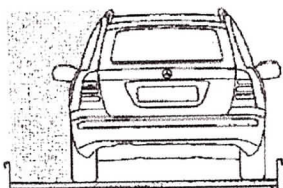

Auf ausreichenden Ausstiegsraum achten

Doppelanlage

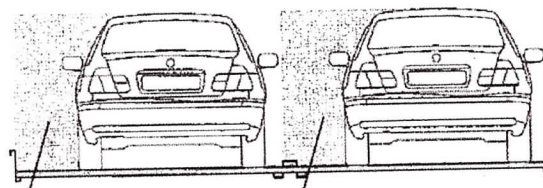
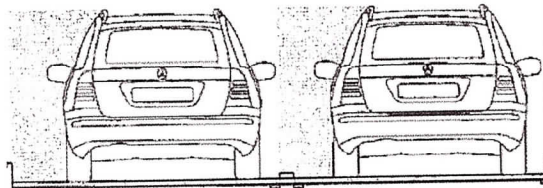

Ausstiegsraum

Ausstiegsraum



Bei Doppelanlagen Nachbarstellplatz nicht behindern.
Stellplatzgrenzen beachten.

Funktion der Anlage

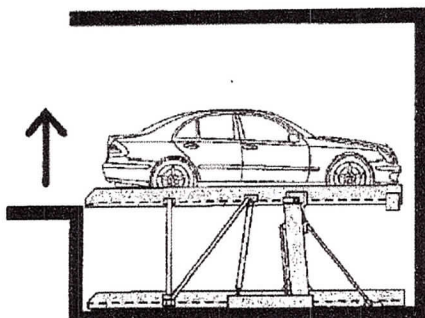

Anheben der Plattform

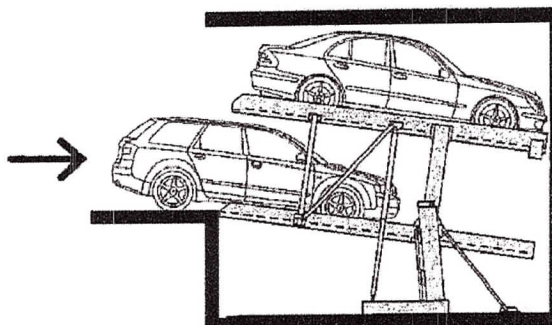

Einparken

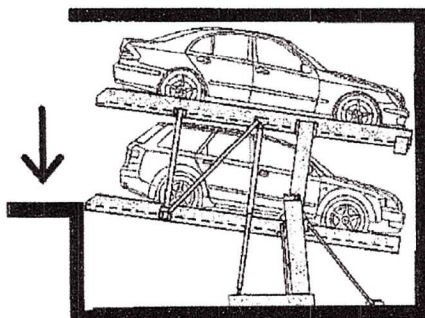

Absenken der Plattform

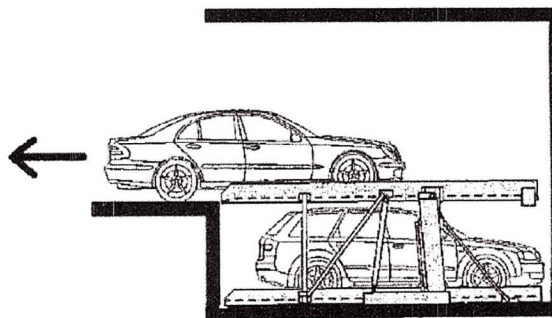

Ausparken

Sicherheitsvorschriften



Die Anlage darf nur von Personen bedient und betreten werden, die diese Bedienungsanleitung beachten.

Bei Doppelanlagen aus statischen Gründen nur nacheinander, niemals gleichzeitig ein- und ausparken.

Beim Ein- und Ausparken Garagen- und Pkw-Beleuchtung einschalten.

Kollision vermeiden:

- beim Ein- und Ausparken zwischen Pkw und Anlage.

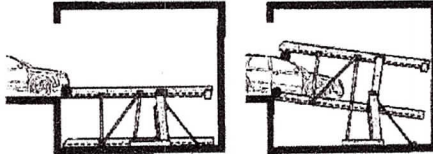

- beim Bewegen der Plattform zwischen Pkw und Anlage/ installierten Teilen/Baukörper.

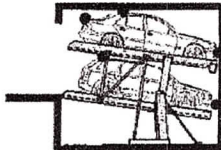

Anlagen mit gleicher Farbkennzeichnung nicht gleichzeitig bedienen!
Eine Richtungsumkehr (AB anstatt AUF) wäre unter Umständen möglich.

In diesem Fall:

- Schlüssel loslassen; Anlage stoppt
- warten bis eine Anlage gleicher Farbkennzeichnung Endstellung erreicht hat
- Anlage erneut bedienen



Beim Begehen der Plattform auf Stoßkanten und Stolperstellen achten.

Bei Nässe, Eis und Schnee auf der Plattform besteht Rutschgefahr.

Schlüssel nach Bedienung stets abziehen, um unbefugtes Benutzen zu vermeiden.



Beim erstmaligen Einparken und Fahrzeugwechsel muss eine Neueinstellung der Positionierhilfe mit Kollisionsprüfung erfolgen (Bewegungsablauf und Parkstand oben/unten), um Fahrzeugbeschädigungen zu vermeiden. Fordern Sie unseren Kundendienst (gegen Entgelt) an.

Parkvorgang

Einparken



Vor dem Einparken auf max. zulässiges Pkw-Gewicht und Pkw-Abmessungen achten, insbesondere beim erstmaligen Einparken und bei Fahrzeugveränderungen (Fahrzeug- oder Reifenwechsel, Anbauteile etc.) – siehe Kapitel Pkw-Daten.

Schnee- und Eisreste vor der Garage vom Pkw entfernen.

Plattform nicht mit Schneeketten und Spikes befahren.

Dachträger und Skihalter abnehmen.

Antenne einschieben oder entfernen.

Gepäck ausladen; Kofferraum schließen.

Beim Einparken darauf achten, dass Sie Ihren Stellplatz befahren.

Einparken nur vorwärts. Plattform in Schrittgeschwindigkeit befahren.

Beim Begehen der Plattform auf Stoßkanten und Stolperstellen achten.

Pkw auf Plattform immer so positionieren, dass hinten oder seitlich keine Fahrzeugteile die Plattform überragen.

Positionierhilfe je nach Pkw-Typ platzieren (bei Überschreitung des Einstellmaßes kann das Fahrzeug beschädigt werden).



Positionierhilfe obere Plattform

Anfahrkeile direkt vor den Vorderrädern mittig platzieren.



Ersten Gang einlegen.
(Bei Automatikgetriebe Schaltstellung P).
Feststellbremse betätigen.
Motor abstellen. Türen schließen.



Positionierhilfe untere Plattform

Anfahrkeile direkt vor den Vorderrädern mittig platzieren.



Anfahrkeile mittig anfahren
aber **nicht** überfahren.

Ausparken



Pkw in Schrittgeschwindigkeit von der Plattform fahren.
Beim Ausfahren in die Fahrgasse auf Personen und Gegenstände achten.

Pkw-Daten

Maximal zulässige Pkw-Abmessungen

Breite, ohne Außenspiegel
(bei Stellplatzbreite 2400 mm) 1900 mm
Länge und Höhe siehe Lichtraumprofile



Abmessungen und Gewicht Ihres Pkws
ersehen Sie im Fahrzeugschein.
(Maße mit Außenspiegel, Antenne,
Dachreling sind darin unter Umständen
nicht enthalten)

* Bei Stellplatzbreiten unter 2300 mm verringert sich die maximal
zulässige Pkw-Breite entsprechend!



Vor dem ersten Einparken
die Abmessungen Ihres Pkws
mit den Lichtraumprofilen
überprüfen.



Tiefergelegte Pkw und
Pkw mit Frontspoilern
können nur auf eigene Gefahr
des Fahrers abgestellt werden.

Maximal zulässiges Pkw-Gewicht pro Stellplatz

Standardanlagen

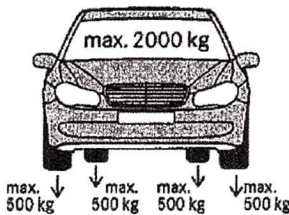

Gewicht 2000 kg
Radlast 500 kg

Sonderanlagen

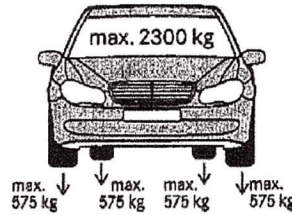

Gewicht 2300 kg
Radlast 575 kg



Zusätzliches Gewicht kann die
Bodenfreiheit beeinträchtigen.



Das max. zulässige Pkw-Gewicht Ihres
Stellplatzes ersehen Sie am Tragkraft-
schild an der Plattform.

Lichtraumprofile

Pkw · obere und untere Plattform

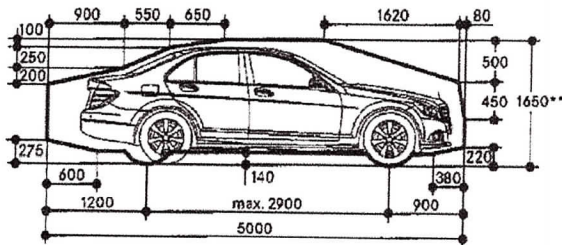

Kombi · obere und untere Plattform

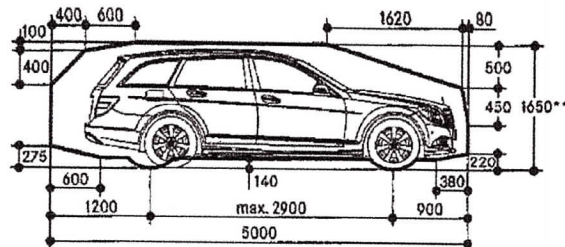

** Die Pkw-Gesamthöhe inkl. Dachreling und Antennenhalterung darf
die hier angegebenen max. Pkw-Höhenmaße nicht überschreiten!



**Kombifahrzeuge dürfen auf der
oberen Plattform nur dann abgestellt
werden, wenn der Torfreiraum nicht
genutzt wird!**

Baukörper

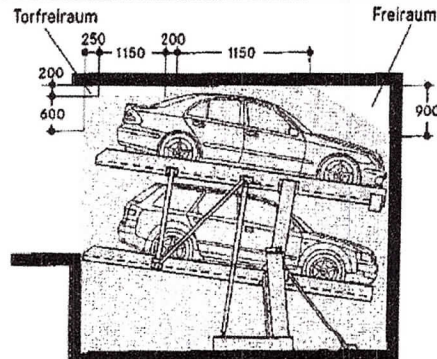

Alle Maße in mm



Auf der oberen Plattform dürfen Pkw und
Kombi über 1,65 m Höhe nicht abgestellt
werden.

Auf der unteren Plattform können
Pkw und Kombi bis zu einer Höhe
von 1,65 m abgestellt werden.
Pkw oder Kombi, die die abgebildeten
Lichtraumprofile überschreiten, können
beim Einparken oder beim Bewegen der
Plattform beschädigt werden.



Durch bauliche Gegebenheiten können
Fahrzeugbeschränkungen auftreten.