

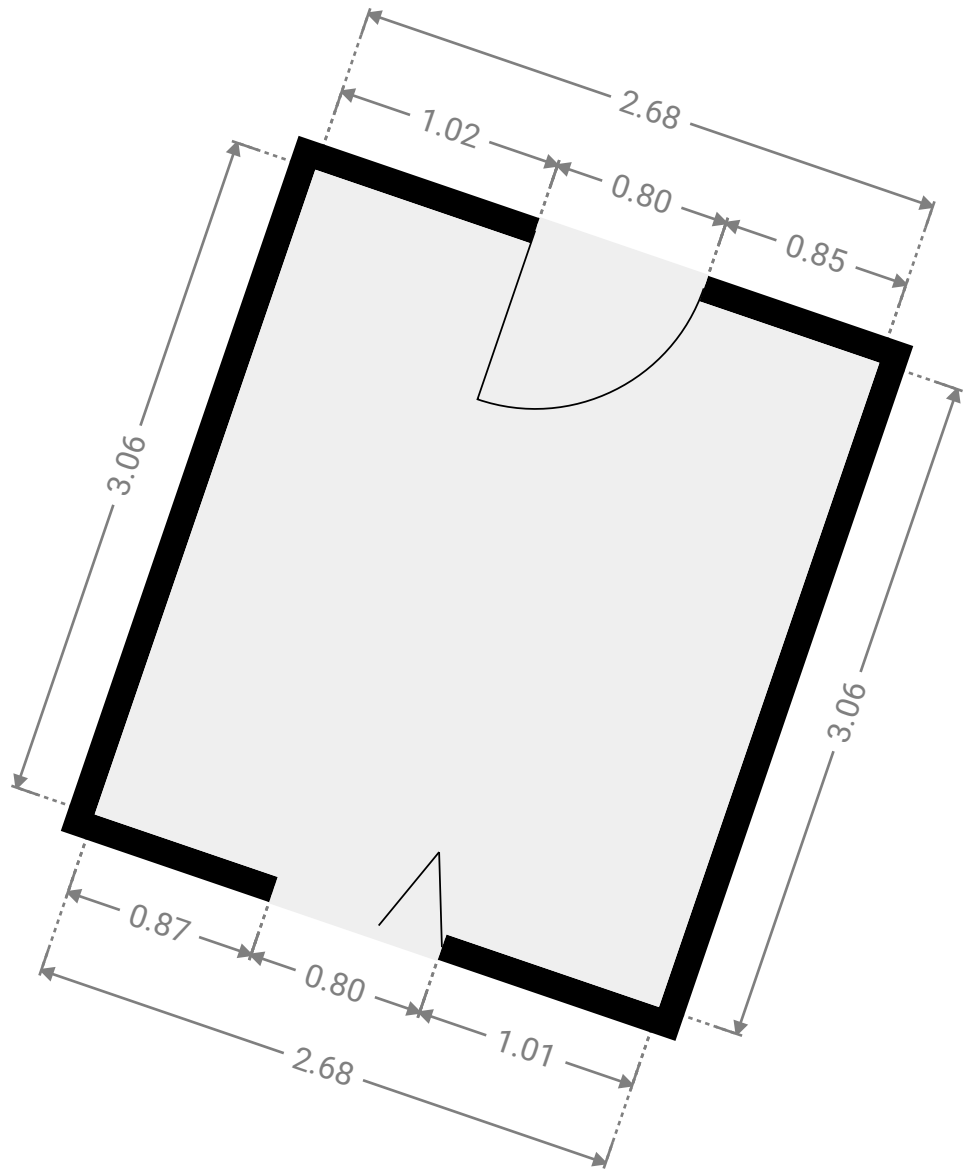

▼ **Abstellraum (EG)**  
Erdgeschoss

BREITE: 2.68 m · LÄNGE: 3.06 m  
BEREICH: 8.19 m<sup>2</sup> · UMFANG: 11.47 m

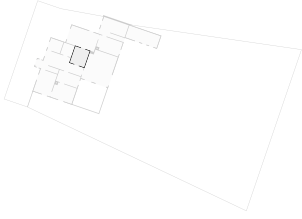

▼ **Arbeitszimmer (EG)**  
Erdgeschoss

BREITE: 3.14 m · LÄNGE: 4.20 m  
BEREICH: 13.19 m<sup>2</sup> · UMFANG: 14.68 m

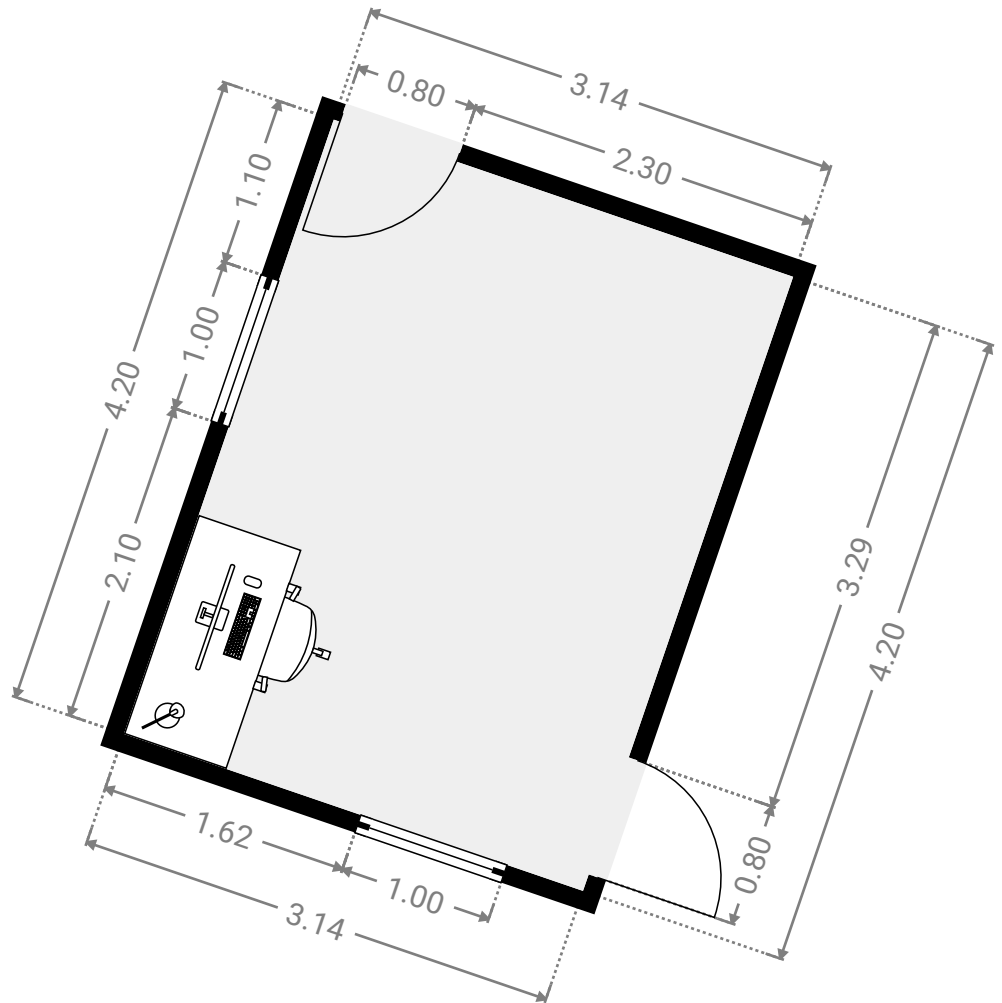

DIESER GRUNDRISS WURDE OHNE JEDLICHE GARANTIE GELIEFERT. HOMESK GEWÄHRT KEINE GARANTIE, EINSCHLISSLICH, OHNE SICH JEDOCH DARAUF ZU BESCHRÄNKEN, GARANTIEN, DIE DIE QUALITÄT UND DIE PRÄZISION DER ABMESSUNGEN BETREFFEN.

▼ **Badezimmer (EG)**  
Erdgeschoss

BREITE: 2.36 m • LÄNGE: 2.14 m  
BEREICH: 5.05 m<sup>2</sup> • UMFANG: 9.00 m

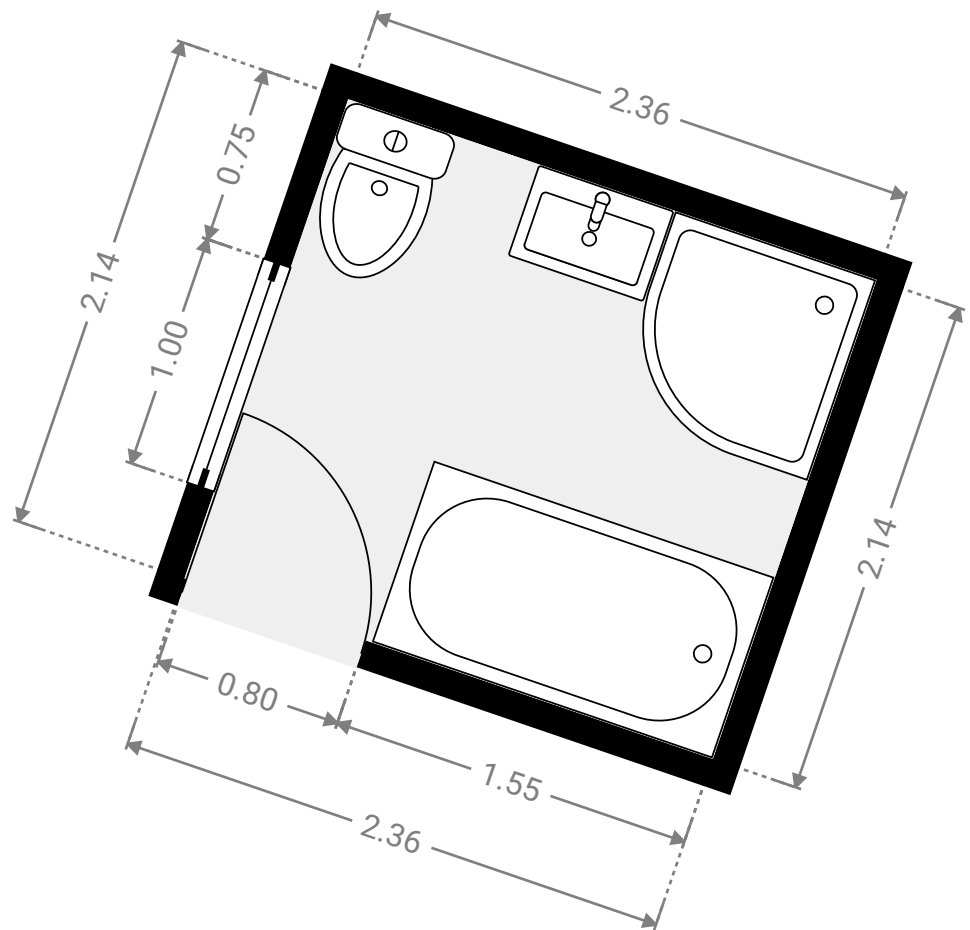

DIESER GRUNDRISS WURDE OHNE JEDLICHE GARANTIE GELIEFERT. HOMESK GEWÄHRT KEINE GARANTIE, EINSCHLISSLICH, OHNE SICH JEDOCH DARAUFG ZU BESCHRÄNKEN, GARANTIEN, DIE DIE QUALITÄT UND DIE PRÄZISION DER ABMESSUNGEN BETREFFEN.

▼ Eingangsbereich (EG)  
Erdgeschoss

BREITE: 4.29 m · LÄNGE: 3.50 m  
BEREICH: 6.82 m<sup>2</sup> · UMFANG: 15.57 m

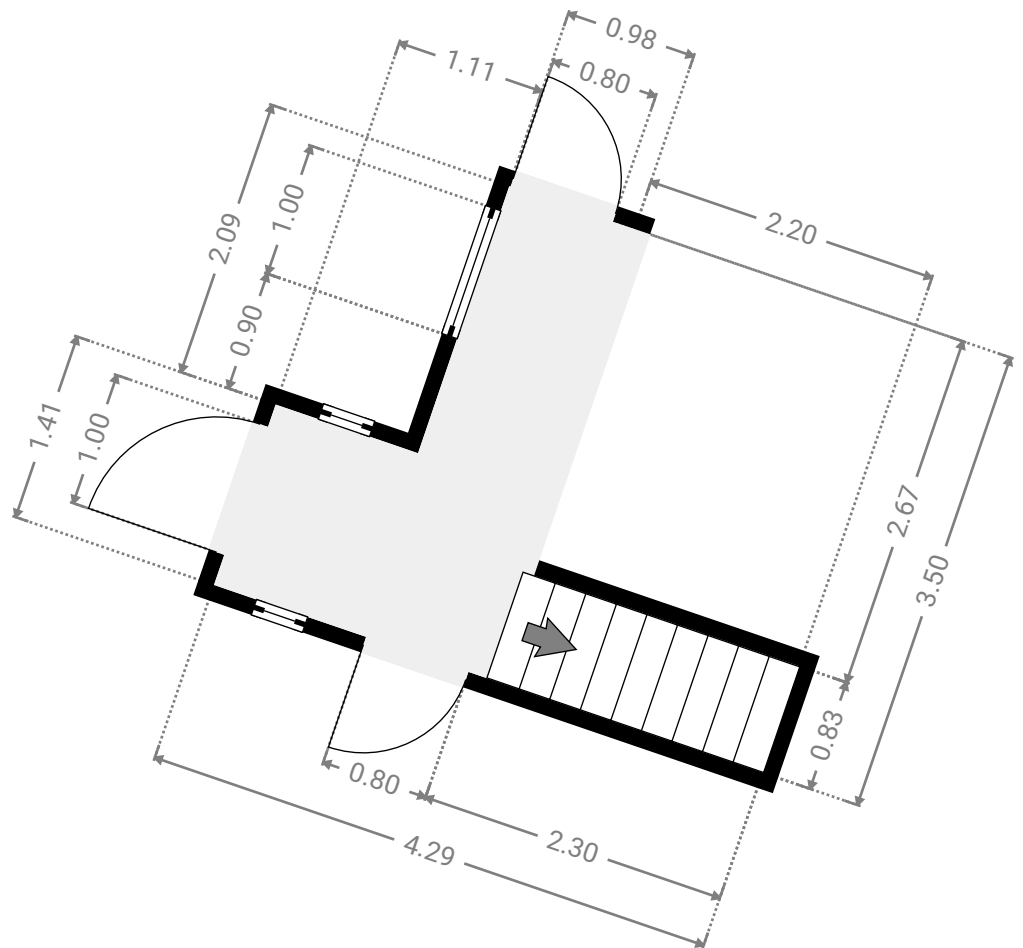

DIESER GRUNDRISS WURDE OHNE JEDLICHE GARANTIE GELIEFERT. HOMESK GEWÄHRT KEINE GARANTIE, EINSCHLISSLICH, OHNE SICH JEDOCH DARAUF ZU BESCHRÄNKEN, GARANTIEN, DIE DIE QUALITÄT UND DIE PRÄZISION DER ABMESSUNGEN BETREFFEN.

▼ Esszimmer (EG)  
Erdgeschoss

BREITE: 4.03 m · LÄNGE: 2.94 m  
BEREICH: 11.56 m<sup>2</sup> · UMFANG: 13.94 m

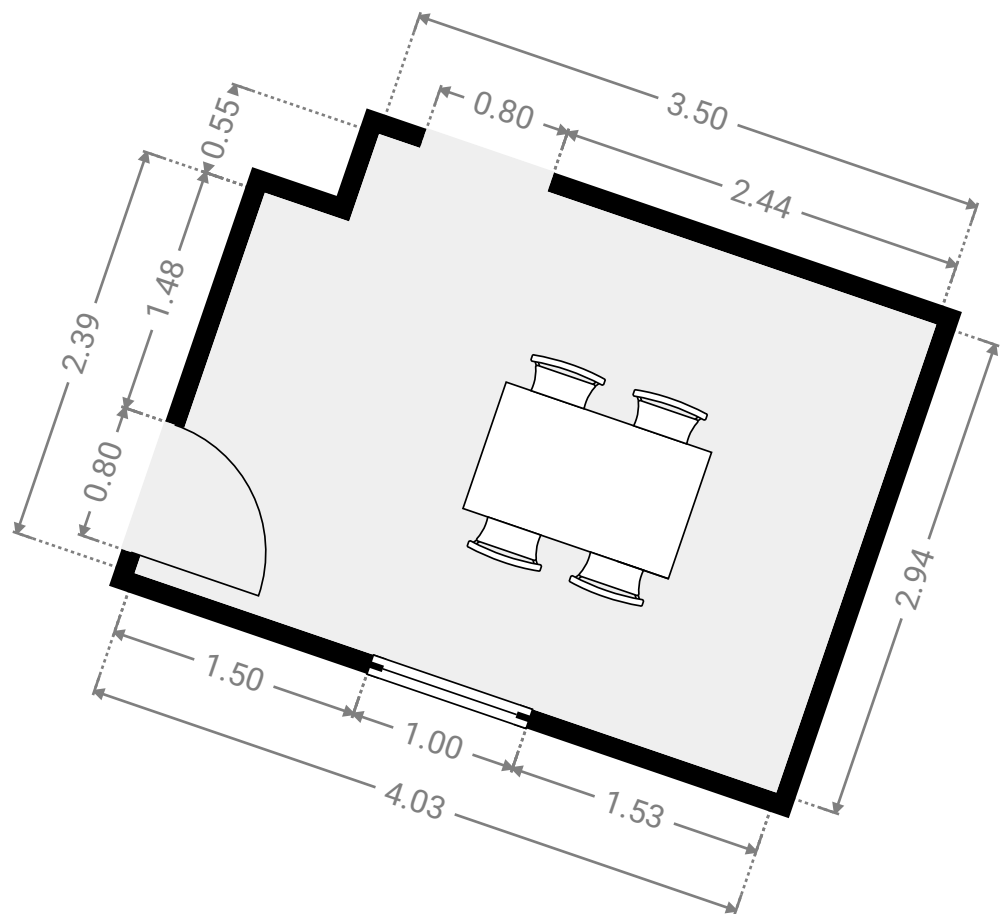
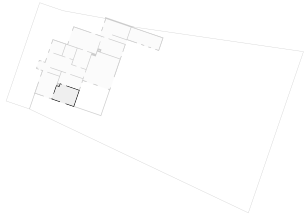

▼ Garage  
Erdgeschoss

BREITE: 5.28 m • LÄNGE: 3.28 m  
BEREICH: 17.32 m<sup>2</sup> • UMFANG: 17.12 m

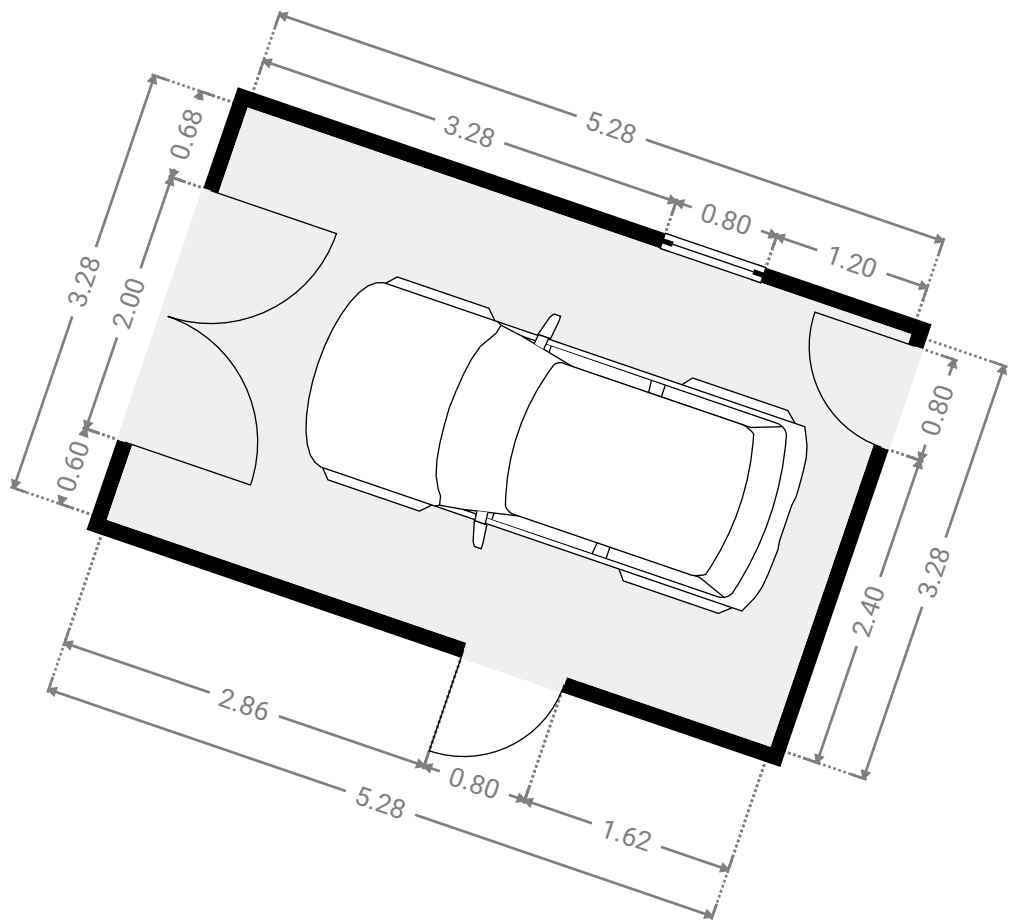
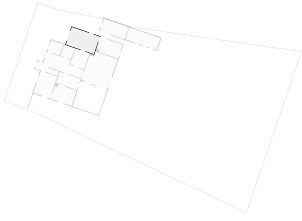

DIESER GRUNDRISS WURDE OHNE JEDLICHE GARANTIE GELIEFERT. HOMESK GEWÄHRT KEINE GARANTIE, EINSCHLISSLICH, OHNE SICH JEDOCH DARAUFG ZU BESCHRÄNKEN, GARANTIEN, DIE DIE QUALITÄT UND DIE PRÄZISION DER ABMESSUNGEN BETREFFEN.

▼ **Heizungsraum (EG)**  
Erdgeschoss

BREITE: 4.34 m • LÄNGE: 2.67 m  
BEREICH: 11.28 m<sup>2</sup> • UMFANG: 14.02 m

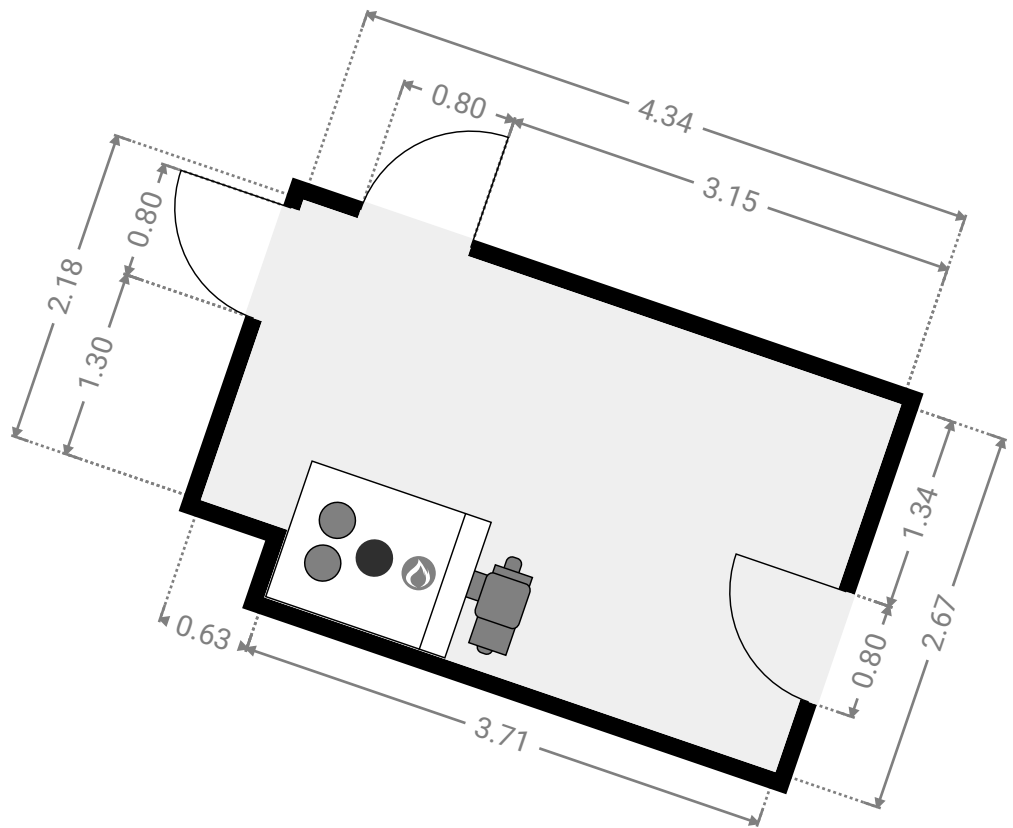
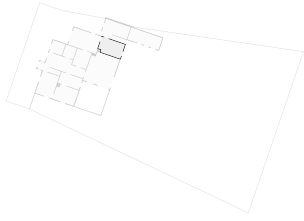



▼ **Garten**  
Erdgeschoss

BREITE: 43.42 m · LÄNGE: 30.72 m  
BEREICH: 834.73 m<sup>2</sup> · UMFANG: 150.52 m

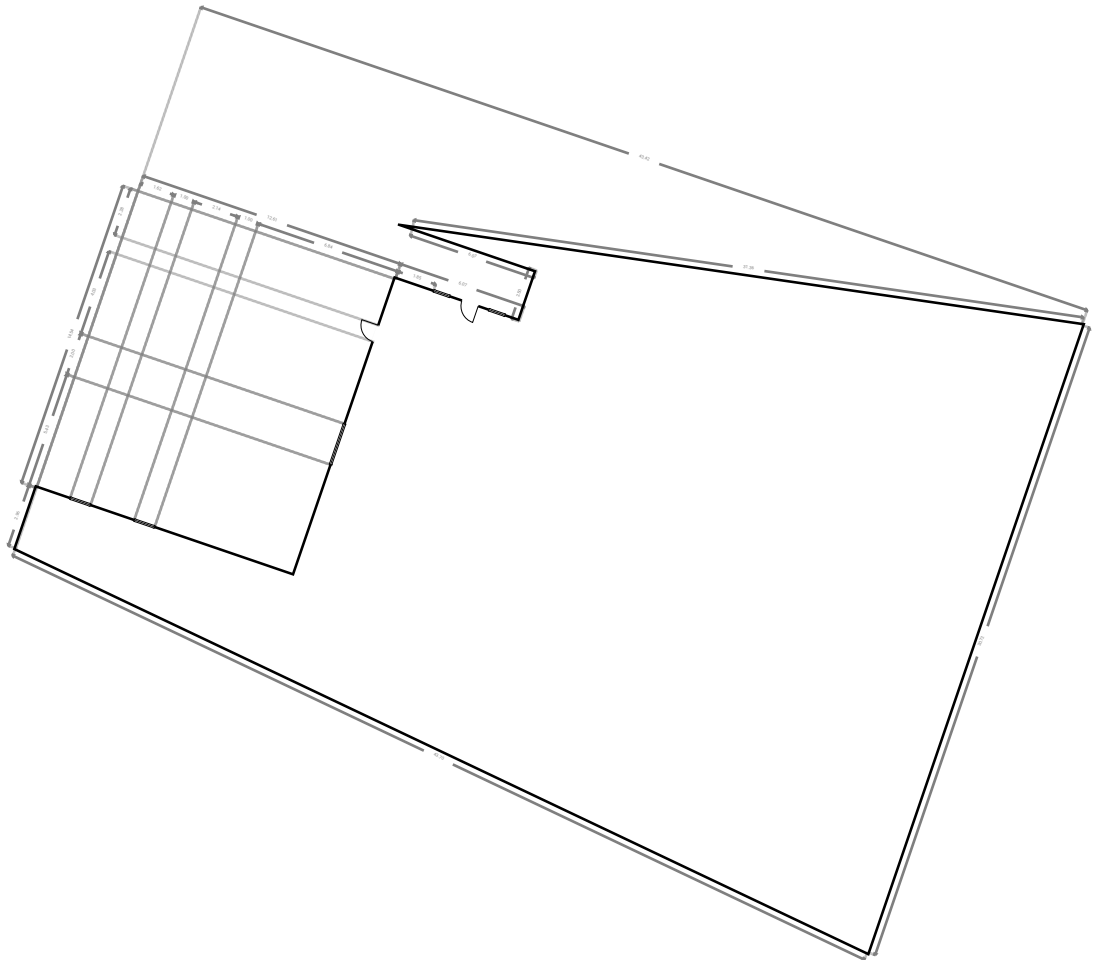
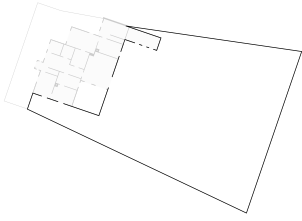

DIESER GRUNDRISS WURDE OHNE JEDLICHE GARANTIE GELIEFERT. HOMESK GEWÄHRT KEINE GARANTIE, EINSCHLISSLICH, OHNE SICH JEDOCH DARAUF ZU BESCHRÄNKEN, GARANTIEN, DIE DIE QUALITÄT UND DIE PRÄZISION DER ABMESSUNGEN BETREFFEN.

▼ Heizungstank (EG)  
Erdgeschoss

BREITE: 4.71 m · LÄNGE: 3.19 m  
BEREICH: 14.69 m<sup>2</sup> · UMFANG: 21.27 m

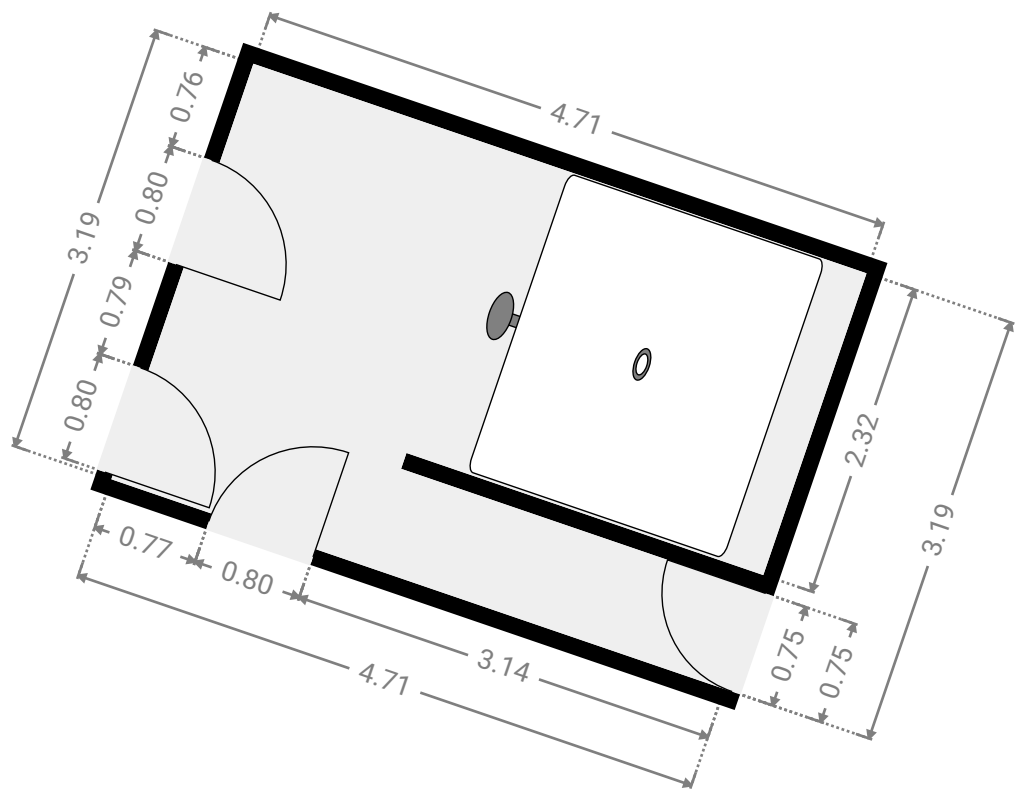
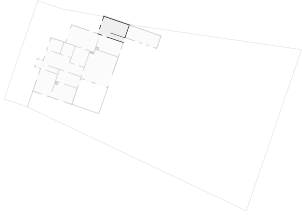

DIESER GRUNDRISS WURDE OHNE JEDLICHE GARANTIE GELIEFERT. HOMESK GEWÄHRT KEINE GARANTIE, EINSCHLISSLICH, OHNE SICH JEDOCH DARAUFG ZU BESCHRÄNKEN, GARANTIEN, DIE DIE QUALITÄT UND DIE PRÄZISION DER ABMESSUNGEN BETREFFEN.

▼ **Innenflur (EG)**  
Erdgeschoss

BREITE: 6.22 m • LÄNGE: 2.54 m  
BEREICH: 13.26 m<sup>2</sup> • UMFANG: 17.53 m

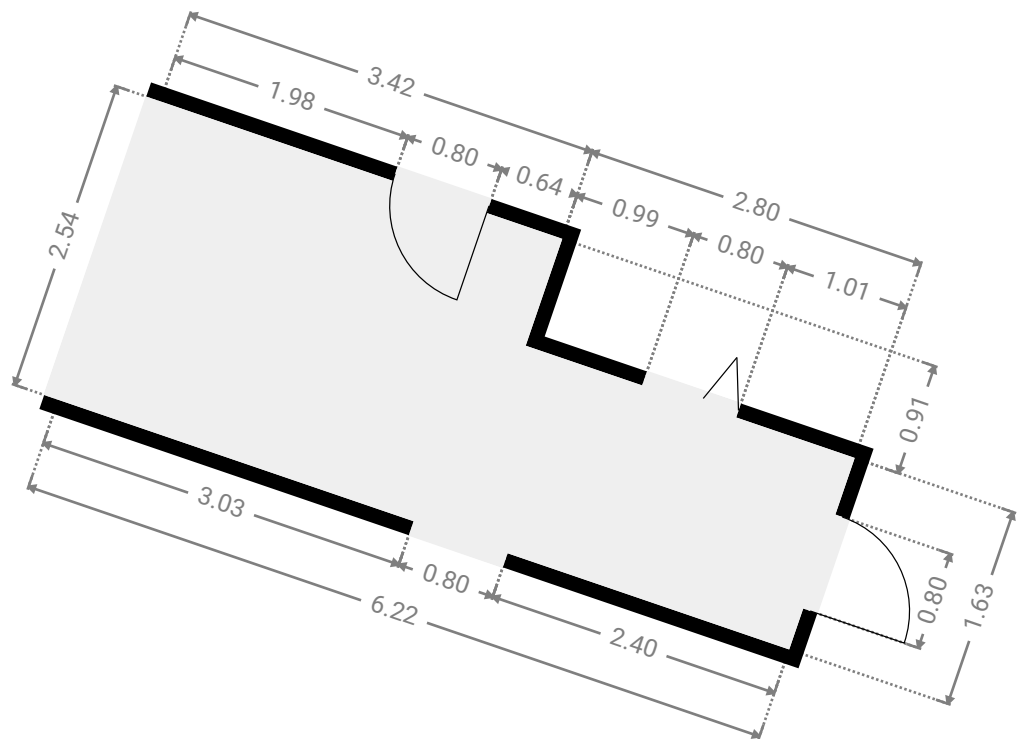

DIESER GRUNDRISS WURDE OHNE JEDLICHE GARANTIE GELIEFERT. HOMESK GEWÄHRT KEINE GARANTIE, EINSCHLISSLICH, OHNE SICH JEDOCH DARAUF ZU BESCHRÄNKEN, GARANTIE, DIE DIE QUALITÄT UND DIE PRÄZISION DER ABMESSUNGEN BETREFFEN.

▼ Küche (EG)  
Erdgeschoss

BREITE: 4.03 m • LÄNGE: 2.10 m  
BEREICH: 8.46 m<sup>2</sup> • UMFANG: 12.26 m

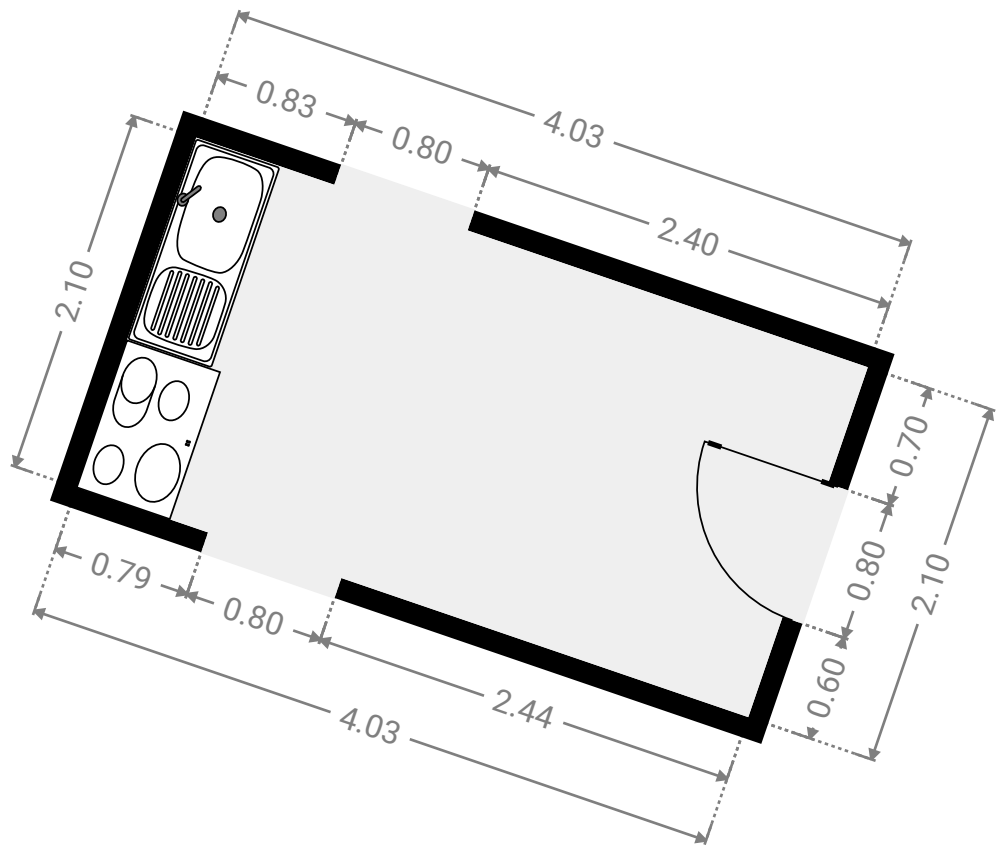

DIESER GRUNDRISS WURDE OHNE JEDLICHE GARANTIE DELIEFERT. HOMESK GEWAHRT KEINE GARANTIE, EINSCHLISSLICH, OHNE SICH JEDOCH DARAU ZU BESCHRAENKEN, GARANTIEN, DIE DIE QUALITAET UND DIE PREZISION DER ABMESSUNGEN BETREFFEN.

▼ Schuppen (EG)  
Erdgeschoss

BREITE: 5.95 m · LÄNGE: 2.26 m  
BEREICH: 13.44 m<sup>2</sup> · UMFANG: 16.42 m

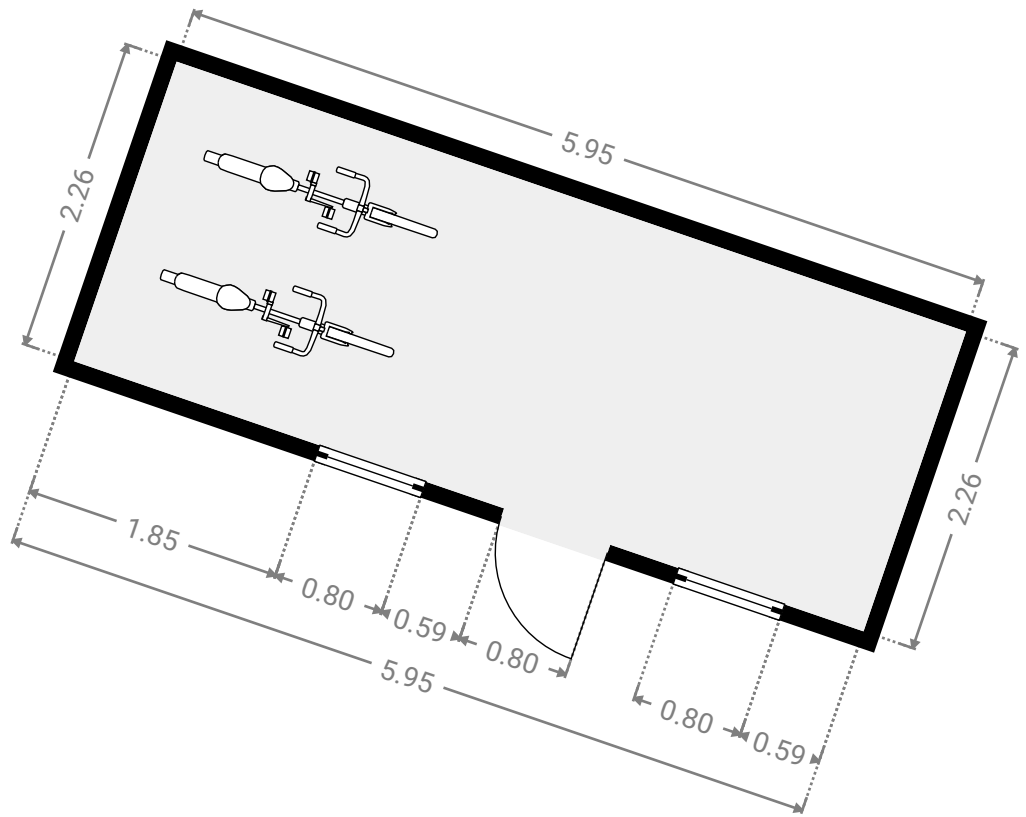

DIESER GRUNDRISS WURDE OHNE JEDLICHE GARANTIE GELIEFERT. HOMESK GEWÄHRT KEINE GARANTIE, EINSCHLIESSLICH, OHNE SICH JEDOCH DARAUF ZU BESCHRÄNKEN, GARANTIEN, DIE DIE QUALITÄT UND DIE PRÄZISION DER ABMESSUNGEN BETREFFEN.

▼ **Terrasse**  
Erdgeschoss

BREITE: 5.07 m • LÄNGE: 4.85 m  
BEREICH: 24.56 m<sup>2</sup> • UMFANG: 19.83 m

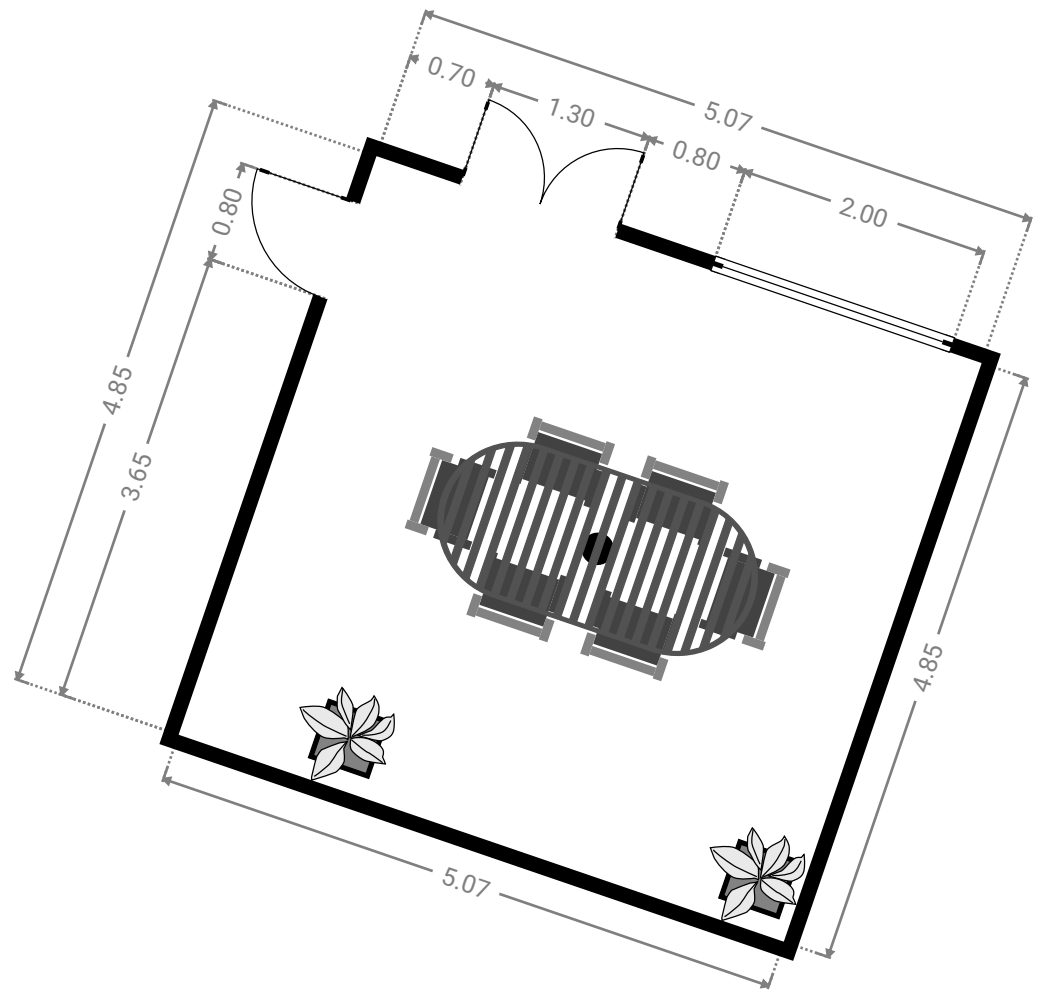
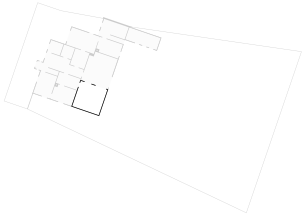

DIESER GRUNDRISS WURDE OHNE JEDWICHE GARANTIE GELIEFERT. HOMESK GEWÄHRT KEINE GARANTIE, EINSCHLISSLICH, OHNE SICH JEDOCH DARAUFG ZU BESCHRÄNKEN, GARANTIEN, DIE DIE QUALITÄT UND DIE PRÄZISION DER ABMESSUNGEN BETREFFEN.

▼ Vorgarten und Auffahrt  
Erdgeschoss

BREITE: 12.15 m · LÄNGE: 19.87 m  
BEREICH: 109.45 m<sup>2</sup> · UMFANG: 65.24 m

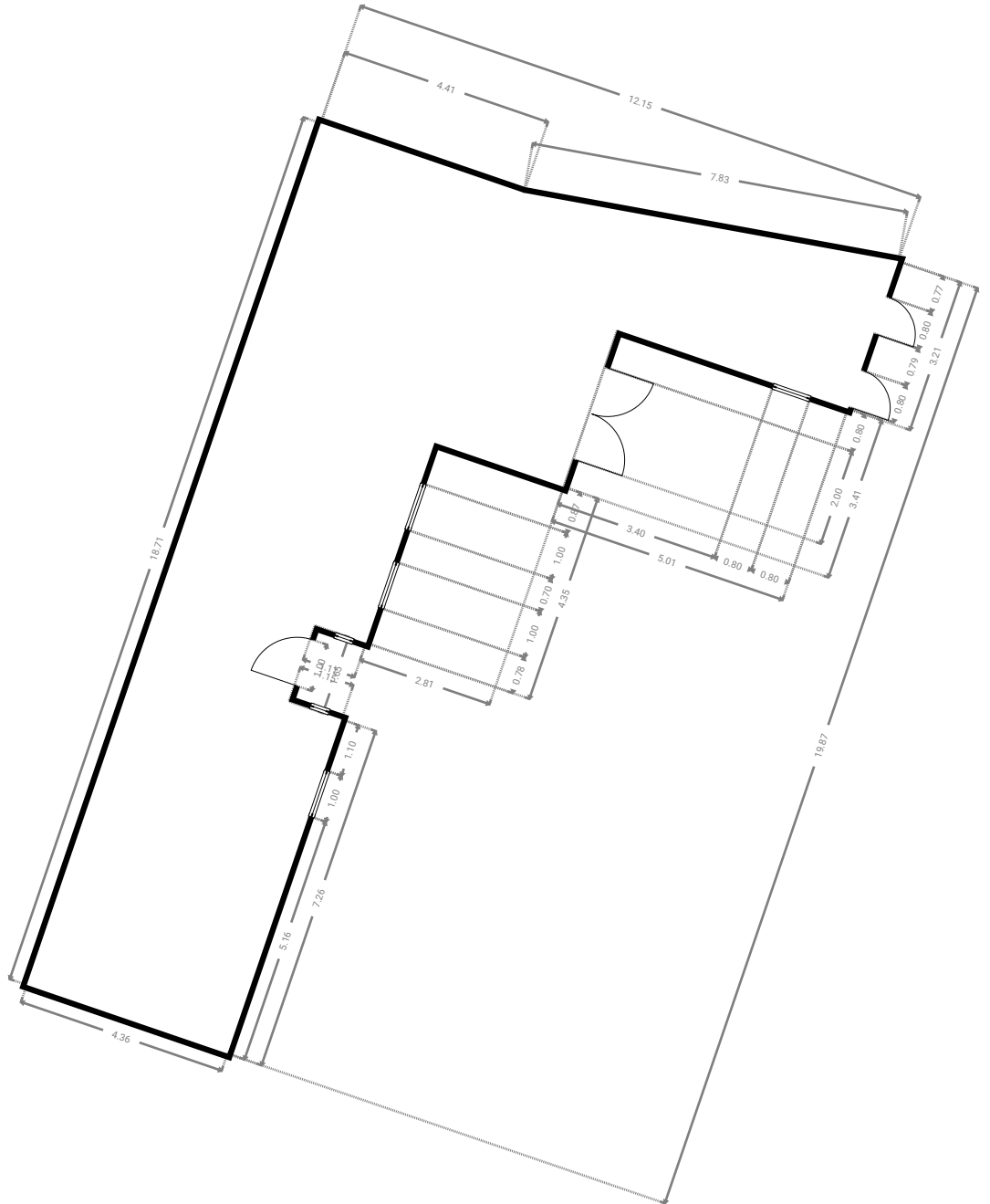

DIESER GRUNDRISS WURDE OHNE JEDLICHE GARANTIE GELIEFERT. HOMESK GEWÄHRT KEINE GARANTIE, EINSCHLISSLICH, OHNE SICH JEDOCH DARAUF ZU BESCHRÄNKEN, GARANTIEN, DIE DIE QUALITÄT UND DIE PRÄZISION DER ABMESSUNGEN BETREFFEN.

▼ **Vorratskeller**  
Erdgeschoss

BREITE: 2.05 m • LÄNGE: 2.14 m  
BEREICH: 4.39 m<sup>2</sup> • UMFANG: 8.38 m

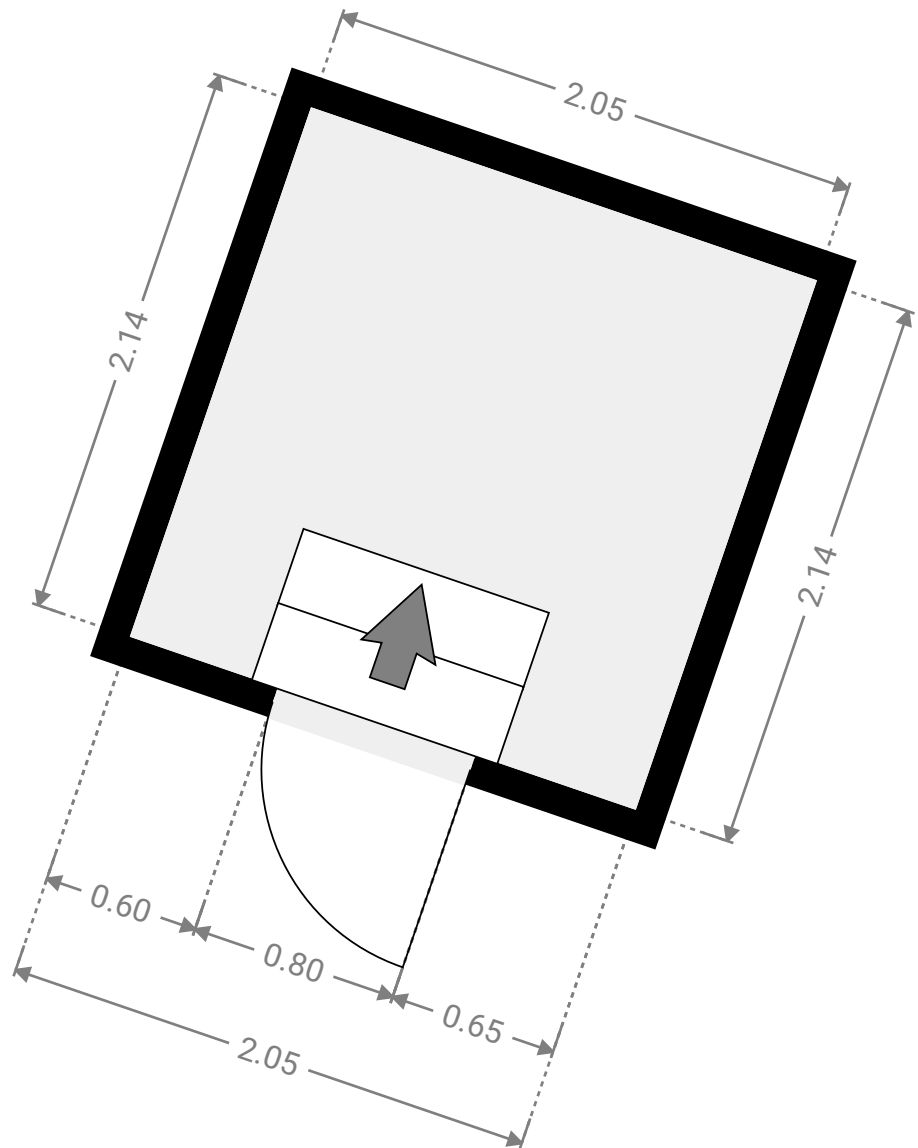

DIESER GRUNDRISS WURDE OHNE JEGLICHE GARANTIE GELIEFERT. HOMESK GEWÄHRT KEINE GARANTIE, EINSCHLISSLICH, OHNE SICH JEDOCH DARAUFG ZU BESCHRÄNKEN, GARANTIEN, DIE DIE QUALITÄT UND DIE PRÄZISION DER ABMESSUNGEN BETREFFEN.



▼ Wohnzimmer (EG)  
Erdgeschoss

BREITE: 5.07 m • LÄNGE: 5.71 m  
BEREICH: 28.20 m<sup>2</sup> • UMFANG: 21.56 m

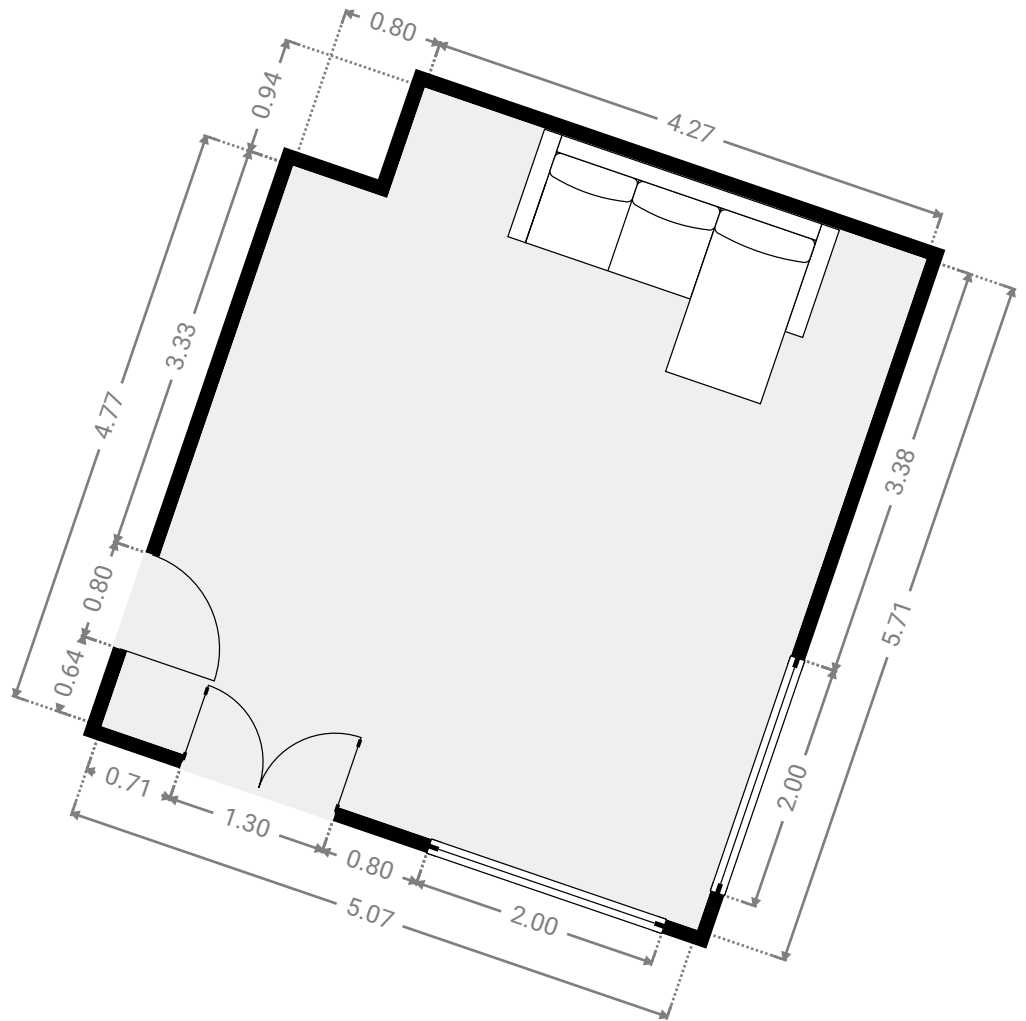

DIESER GRUNDRISS WURDE OHNE JEDLICHE GARANTIE DELIEFERT. HOMESK GEWÄHRT KEINE GARANTIE, EINSCHLISSLICH, OHNE SICH JEDOCH DARAUF ZU BESCHRÄNKEN, GARANTIEN, DIE DIE QUALITÄT UND DIE PRÄZISION DER ABMESSUNGEN BETREFFEN.

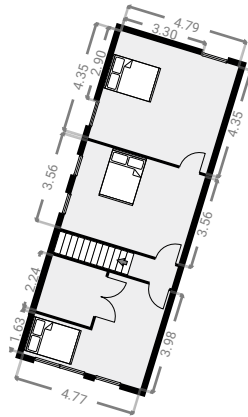

## ▼ 2. Kinderzimmer (OG)

1. Stock

BREITE: 4.79 m · LÄNGE: 4.35 m  
BEREICH: 20.85 m<sup>2</sup> · UMFANG: 18.29 m

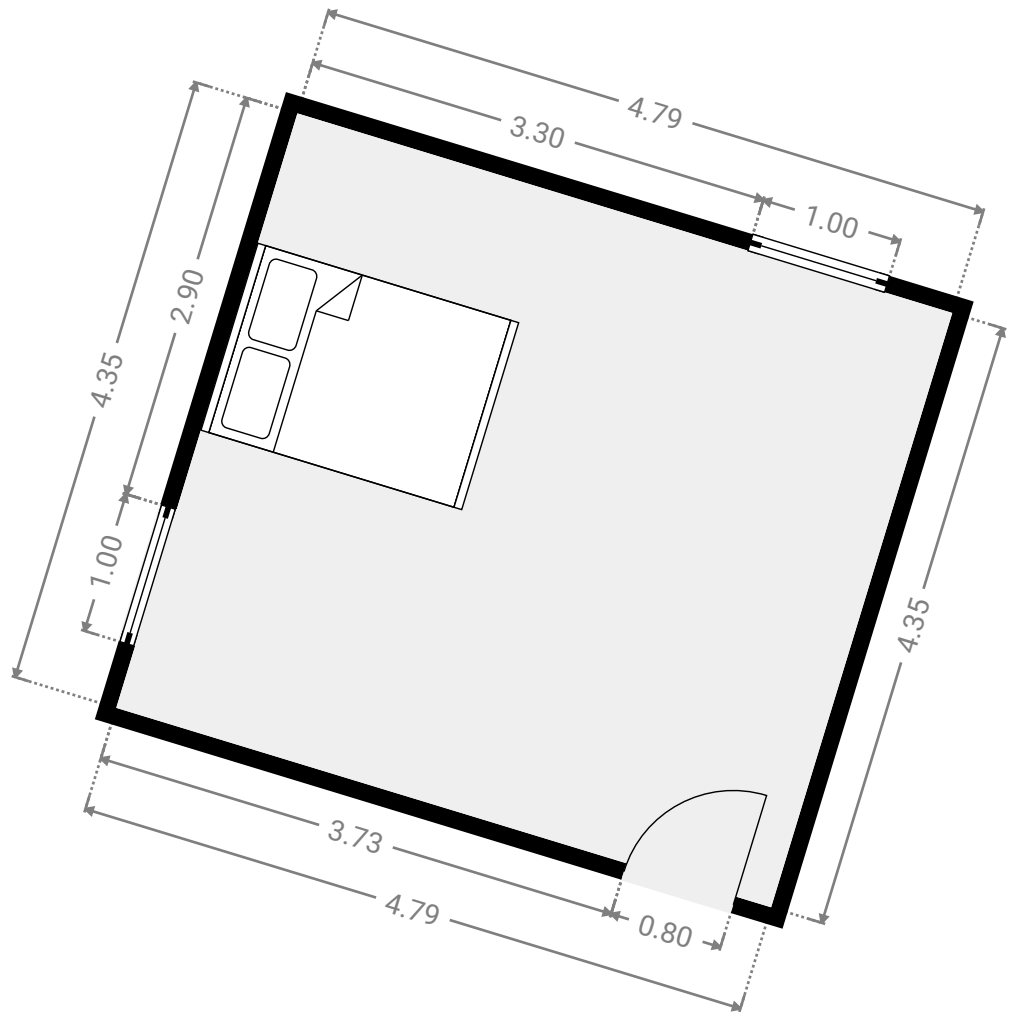
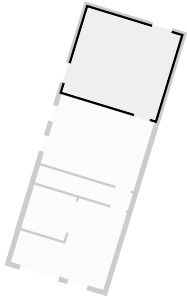

▼ Innenflur (OG)  
1. Stock

BREITE: 4.79 m · LÄNGE: 0.87 m  
BEREICH: 4.17 m<sup>2</sup> · UMFANG: 11.33 m

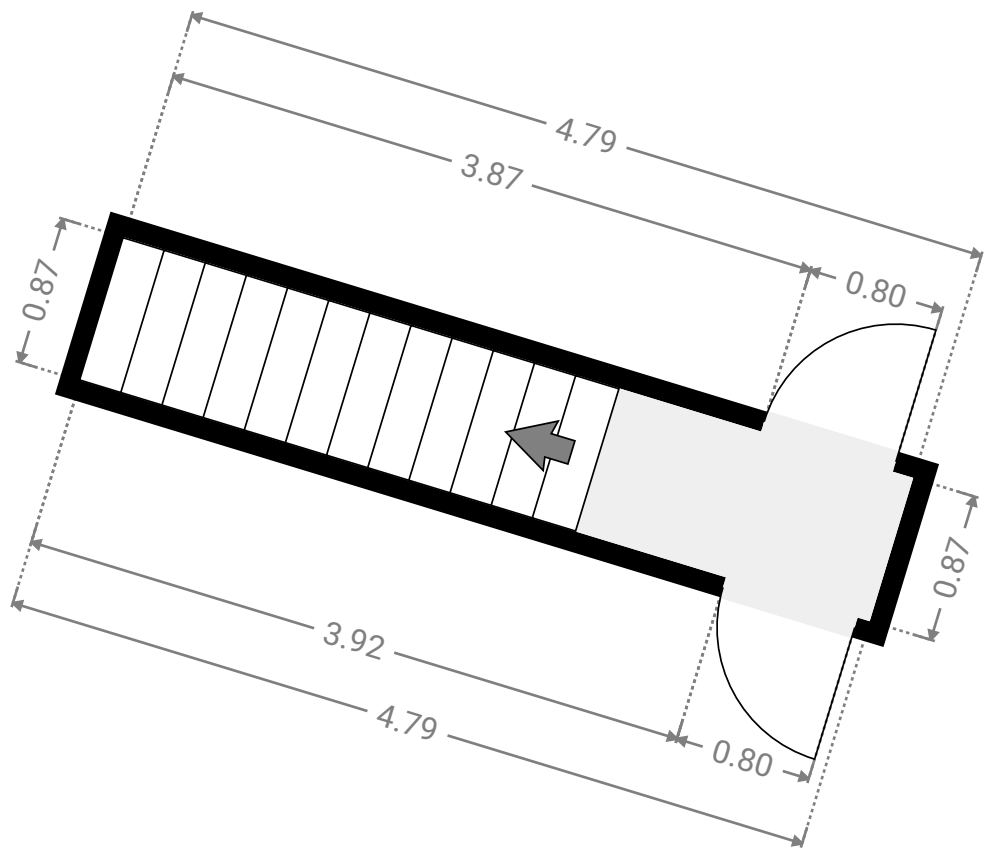
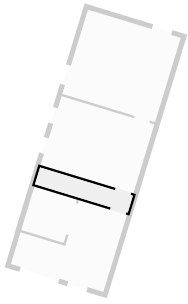

▼ **Kinderzimmer (OG)**  
1. Stock

BREITE: 4.79 m • LÄNGE: 3.56 m  
BEREICH: 17.07 m<sup>2</sup> • UMFANG: 16.71 m

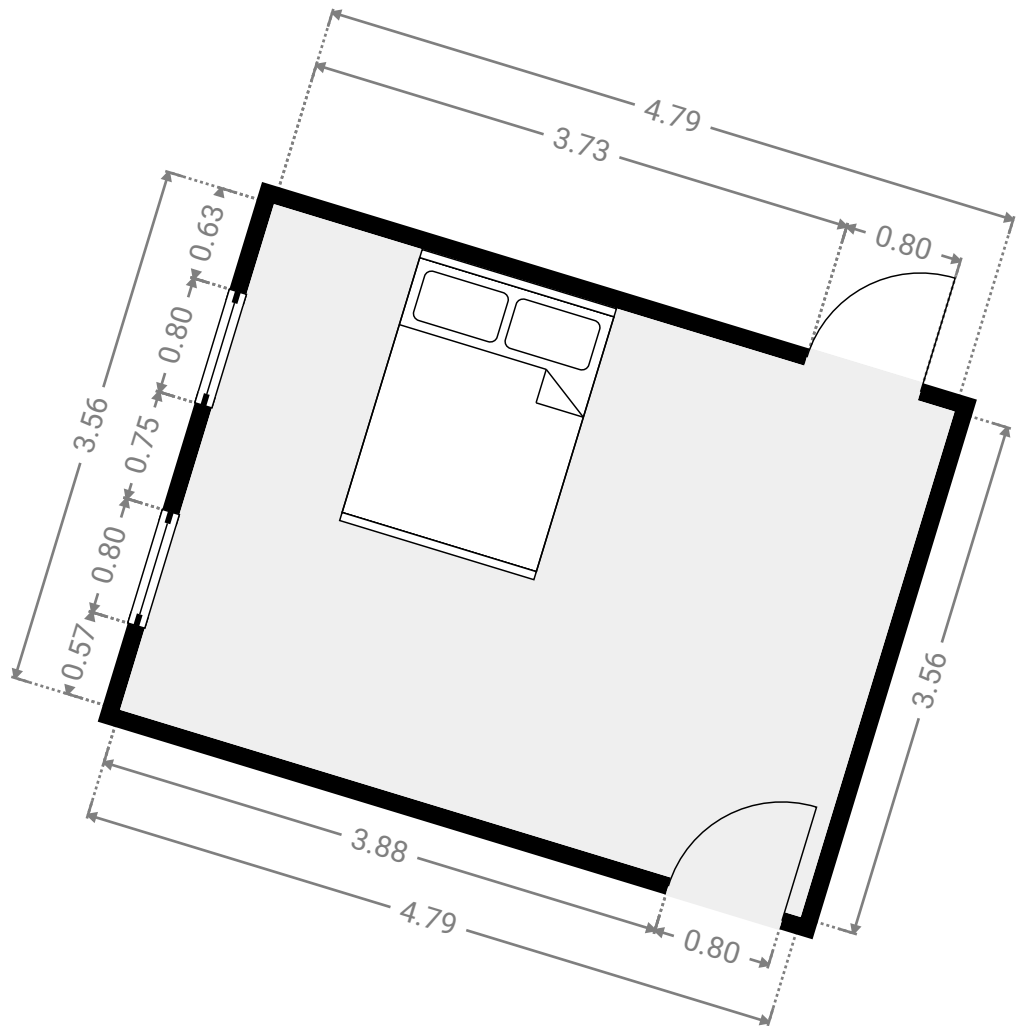
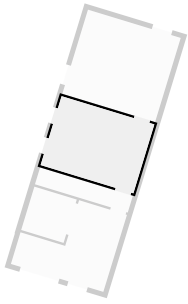

▼ **Schlafzimmer (OG)**

1. Stock

BREITE: 4.78 m • LÄNGE: 4.00 m  
BEREICH: 13.61 m<sup>2</sup> • UMFANG: 17.53 m

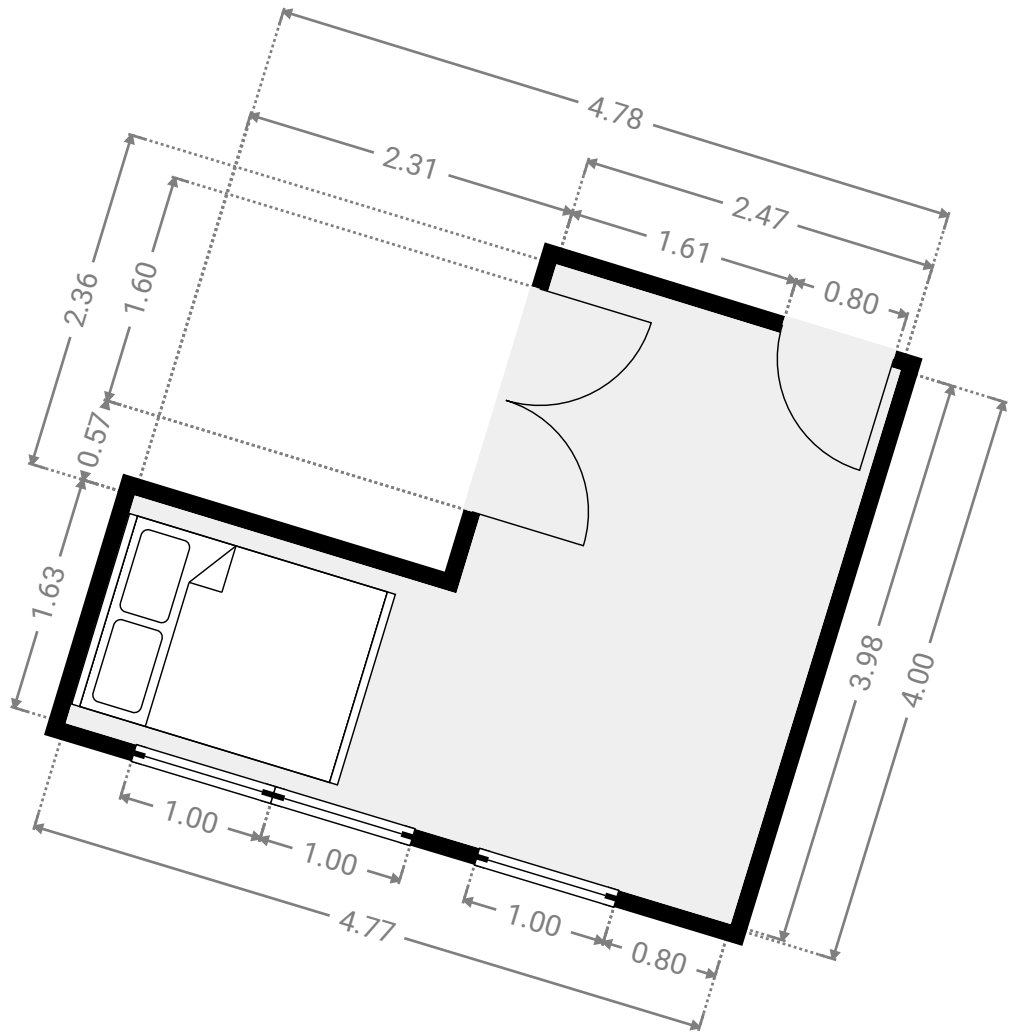
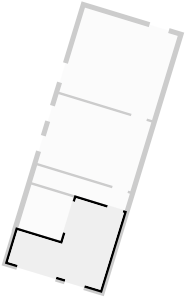

DIESER GRUNDRISS WURDE OHNE JEDLICHE GARANTIE GELIEFERT. HOMESK GEWÄHRT KEINE GARANTIE, EINSCHLISSLICH, OHNE SICH JEDOCH DARAUF ZU BESCHRÄNKEN, GARANTIEN, DIE DIE QUALITÄT UND DIE PRÄZISION DER ABMESSUNGEN BETREFFEN.

▼ **Abstellraum (OG)**

1. Stock

BREITE: 2.19 m • LÄNGE: 2.24 m  
BEREICH: 4.90 m<sup>2</sup> • UMFANG: 8.86 m

