

# EFH (Split Level)

Kirchenweg 8, 91741 Theilenhofen, Bayern, Deutschland  
ETAGEN: 5

## ▼ Ebene 0 (RH 2,44 m)

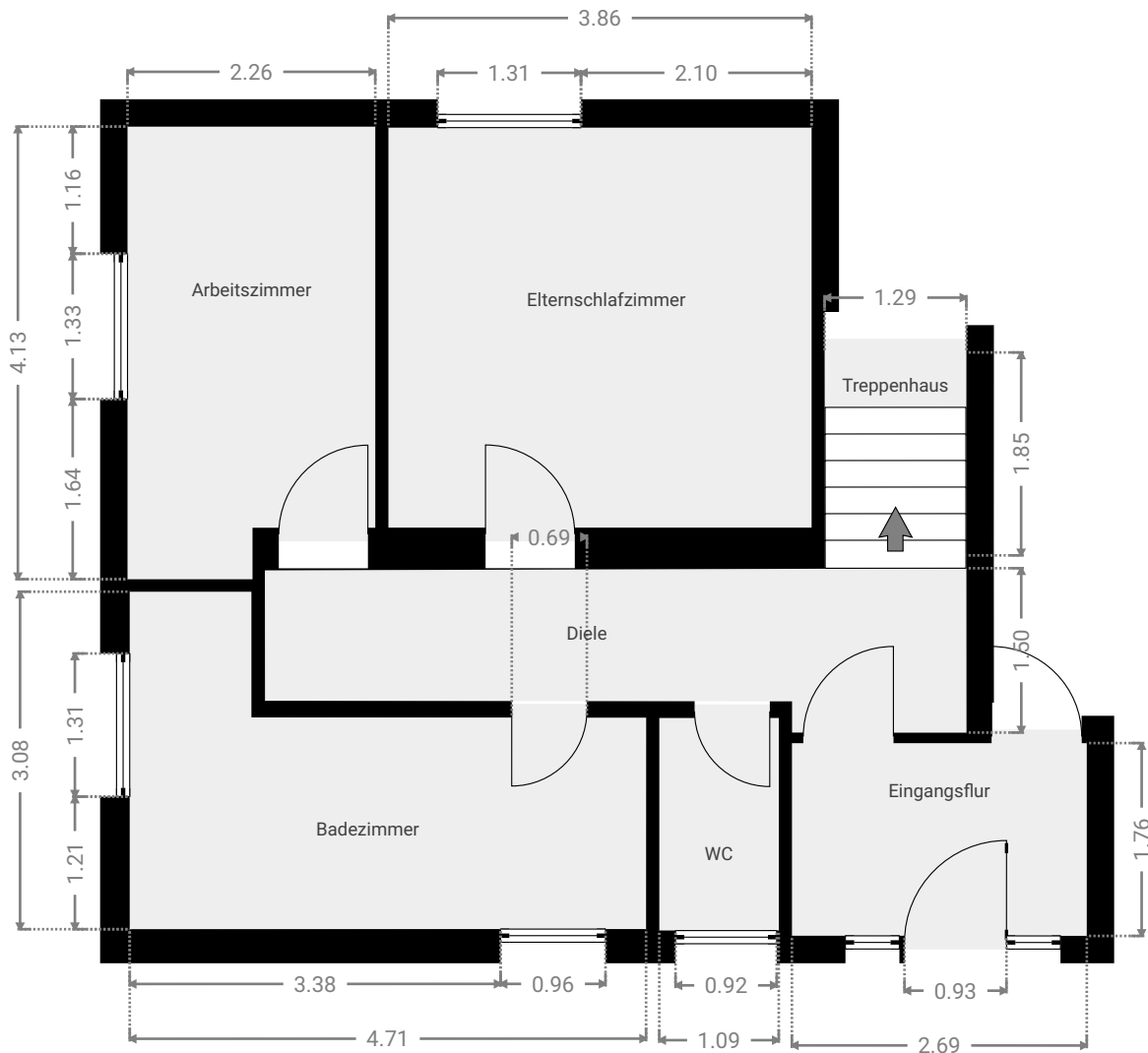

# EFH (Split Level)

Kirchenweg 8, 91741 Theilenhofen, Bayern, Deutschland  
ETAGEN: 5

## ▼ Arbeitszimmer Ebene 0 (RH 2,44 m)

BREITE: 2.26 m • LÄNGE: 4.13 m  
BEREICH: 8.81 m<sup>2</sup> • UMFANG: 12.78 m

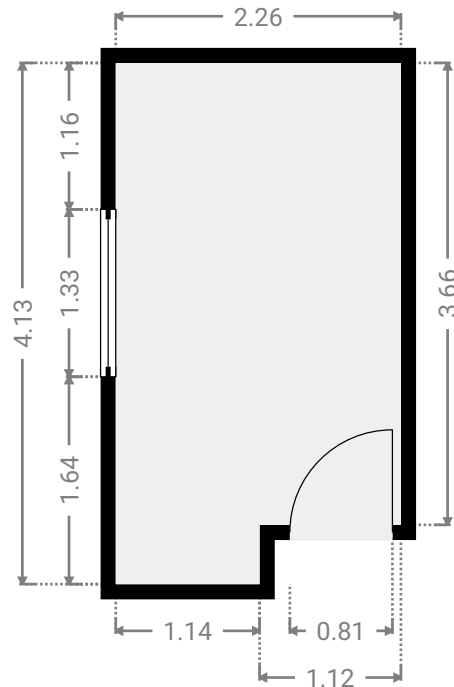
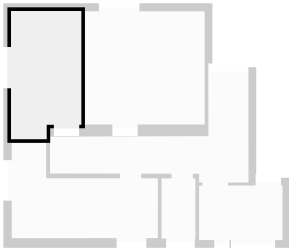

## ▼ Badezimmer Ebene 0 (RH 2,44 m)

BREITE: 4.71 m • LÄNGE: 3.08 m  
BEREICH: 10.37 m<sup>2</sup> • UMFANG: 15.58 m

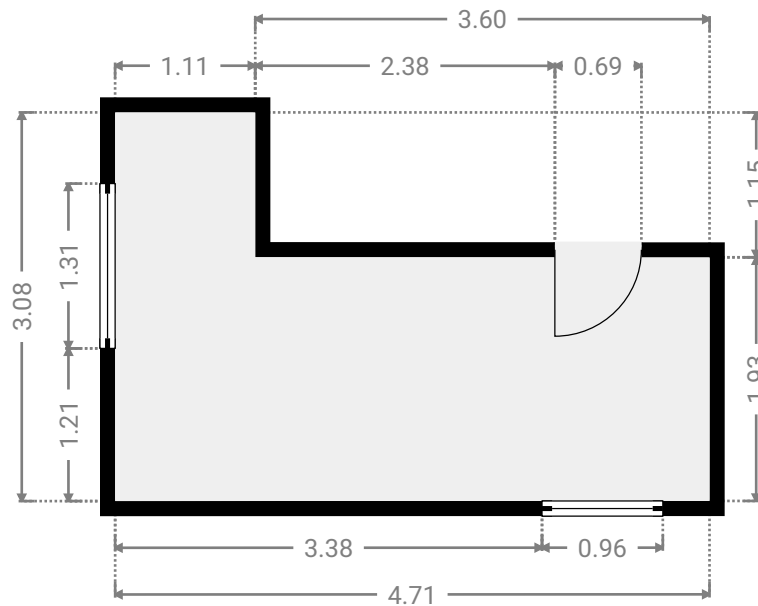
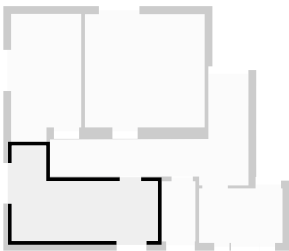

# EFH (Split Level)

Kirchenweg 8, 91741 Theilenhofen, Bayern, Deutschland  
ETAGEN: 5

## ▼ Diele

Ebene 0 (RH 2,44 m)

BREITE: 6.40 m • LÄNGE: 1.50 m  
BEREICH: 8.15 m<sup>2</sup> • UMFANG: 15.77 m

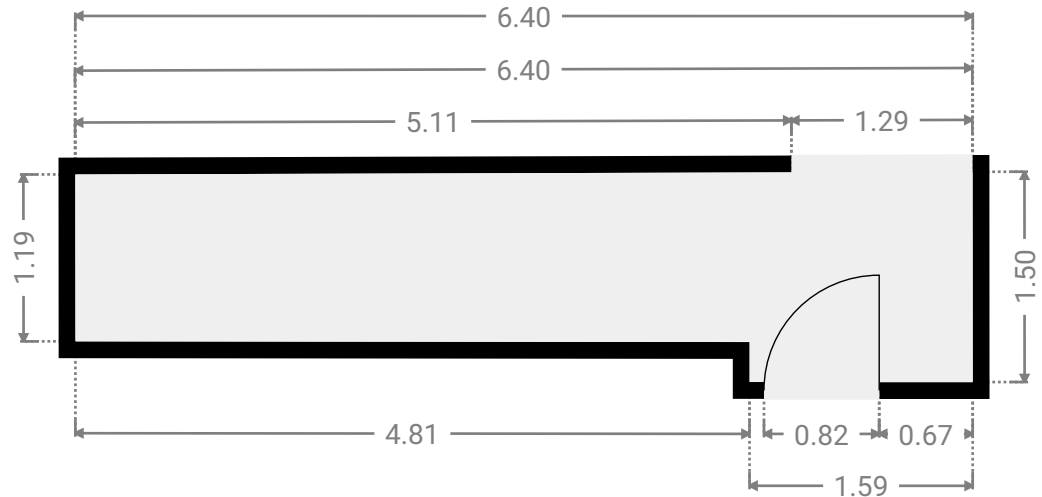
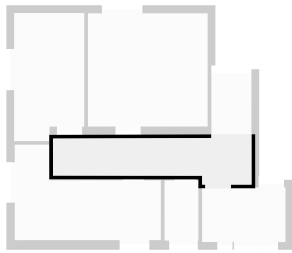

## ▼ Eingangsflur

Ebene 0 (RH 2,44 m)

BREITE: 2.69 m • LÄNGE: 1.76 m  
BEREICH: 4.73 m<sup>2</sup> • UMFANG: 8.90 m

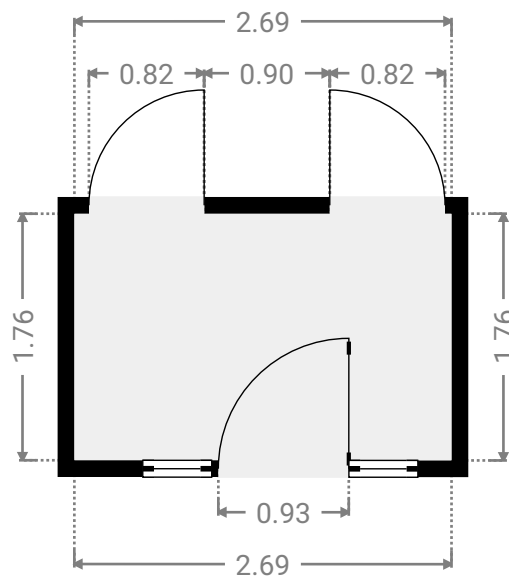
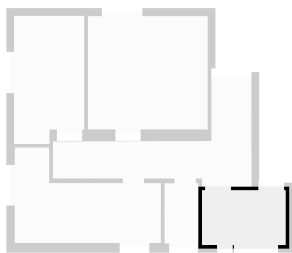

# EFH (Split Level)

Kirchenweg 8, 91741 Theilenhofen, Bayern, Deutschland  
ETAGEN: 5

## ▼ Elternschlafzimmer Ebene 0 (RH 2,44 m)

BREITE: 3.86 m · LÄNGE: 3.65 m  
BEREICH: 14.09 m<sup>2</sup> · UMFANG: 15.02 m

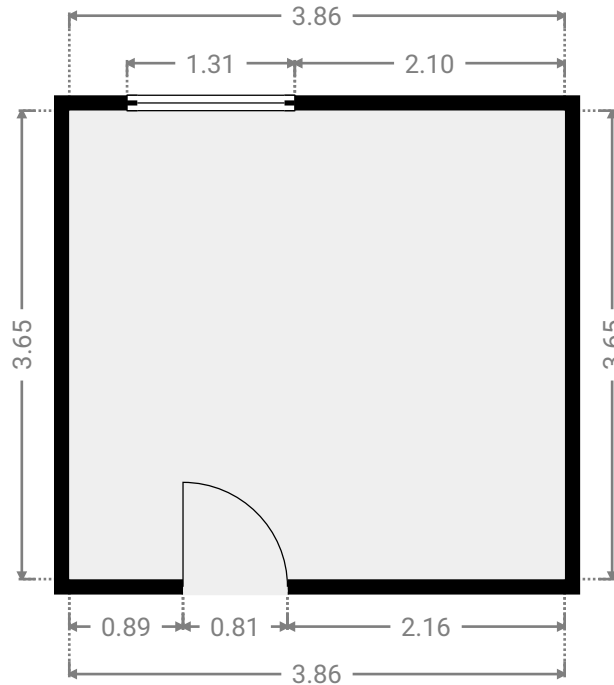
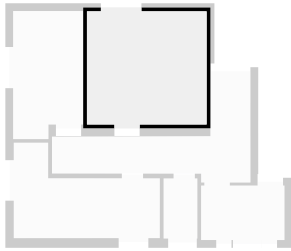

## ▼ Treppenhaus Ebene 0 (RH 2,44 m)

BREITE: 1.29 m · LÄNGE: 1.85 m  
BEREICH: 2.39 m<sup>2</sup> · UMFANG: 6.29 m

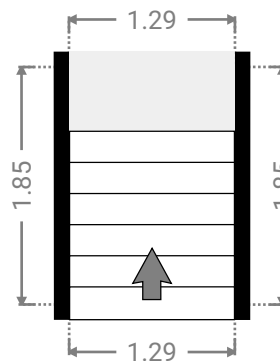
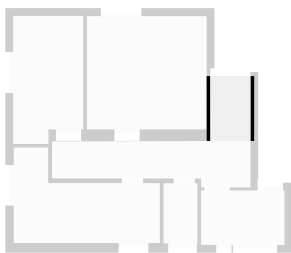

# EFH (Split Level)

Kirchenweg 8, 91741 Theilenhofen, Bayern, Deutschland  
ETAGEN: 5

## ▼ WC

Ebene 0 (RH 2,44 m)

BREITE: 1.09 m • LÄNGE: 1.94 m  
BEREICH: 2.11 m<sup>2</sup> • UMFANG: 6.06 m

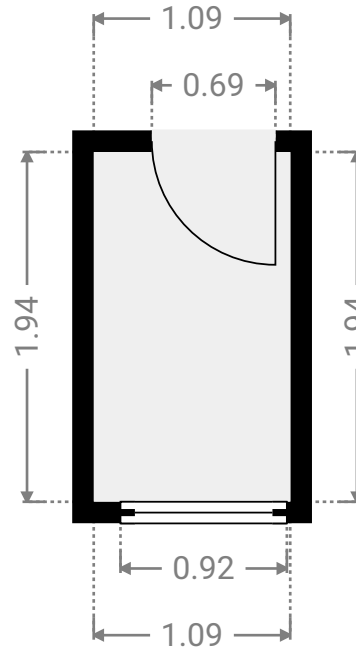
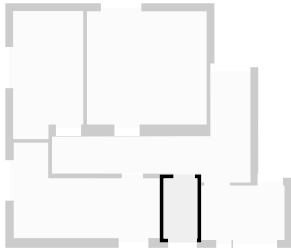

# EFH (Split Level)

Kirchenweg 8, 91741 Theilenhofen, Bayern, Deutschland  
ETAGEN: 5

## ▼ Ebene 1 (RH 2,42 m)

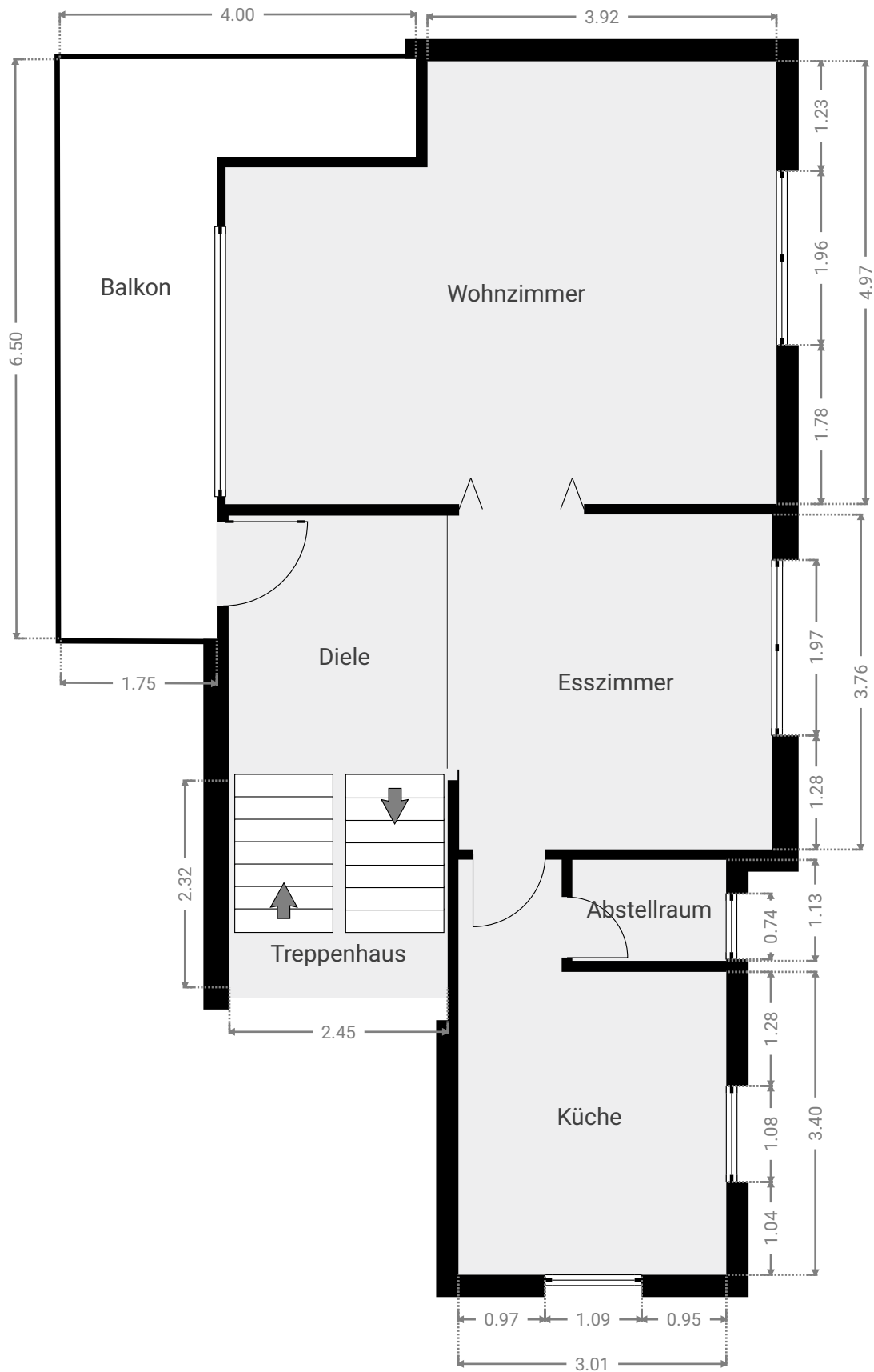

Aufmaßskizze zur Verdeutlichung der Wohnflächenberechnung. Eine Maßentnahme für weitere Zwecke, insbesondere weitere Planungen oder Möblierungen, ist nicht sinnvoll und nicht zulässig. Bei ggf. nicht rechtwinkligen Räumen wird das gewichtete Raummittelmaß nach WoFIV bzw. Zweiter Berechnungsverordnung verwendet.

Ausstattungsobjekte wie Türen, Fenster etc. sind nur der besseren Lesbarkeit wegen dargestellt und nicht immer korrekt eingemessen. Räume bzw. deren Verbindung sind ggf. generalisiert dargestellt, soweit sie für die Berechnung der Wohnfläche nach den aktuellen Vorgaben nicht von Bedeutung sind.

# EFH (Split Level)

Kirchenweg 8, 91741 Theilenhofen, Bayern, Deutschland  
ETAGEN: 5

## ▼ Balkon Ebene 1 (RH 2,42 m)

BREITE: 4.00 m · LÄNGE: 6.51 m  
BEREICH: 13.88 m<sup>2</sup> · UMFANG: 21.00 m

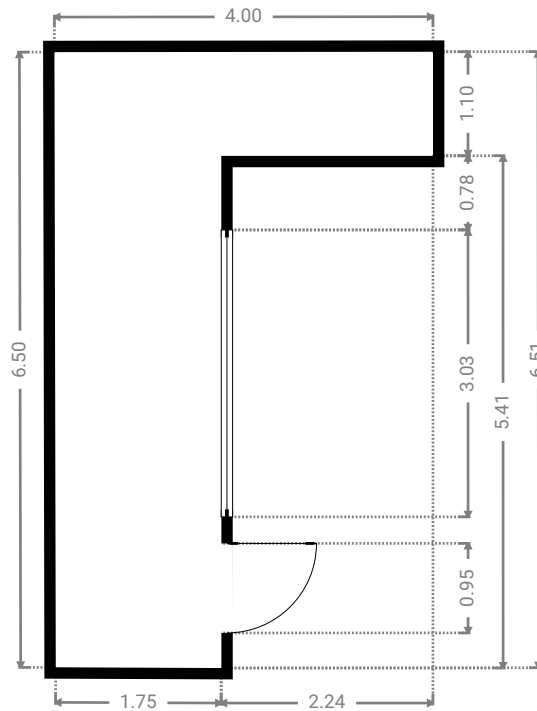
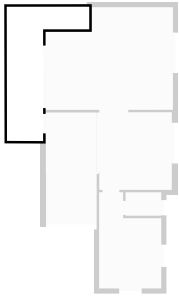

## ▼ Diele Ebene 1 (RH 2,42 m)

BREITE: 2.45 m · LÄNGE: 2.85 m  
BEREICH: 6.98 m<sup>2</sup> · UMFANG: 10.60 m

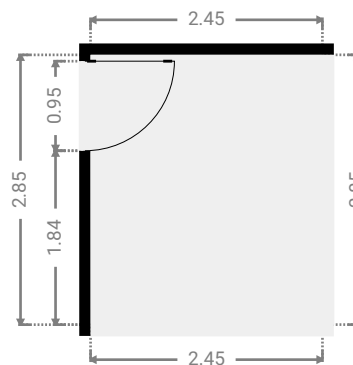

## ▼ Esszimmer Ebene 1 (RH 2,42 m)

BREITE: 3.51 m · LÄNGE: 3.76 m  
 BEREICH: 13.20 m<sup>2</sup> · UMFANG: 14.54 m

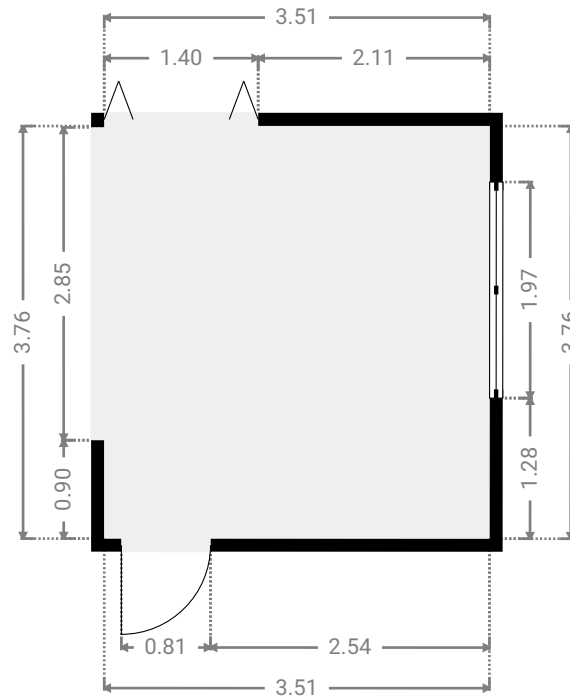
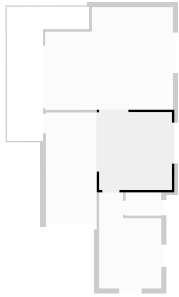

## ▼ Küche Ebene 1 (RH 2,42 m)

BREITE: 3.01 m · LÄNGE: 4.66 m  
 BEREICH: 11.70 m<sup>2</sup> · UMFANG: 15.34 m

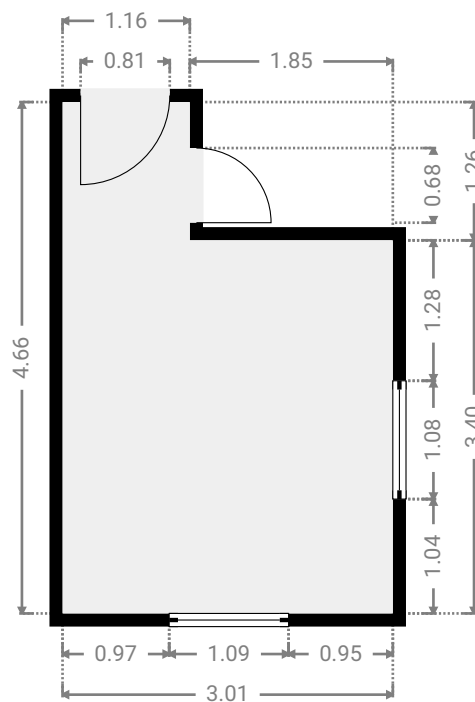
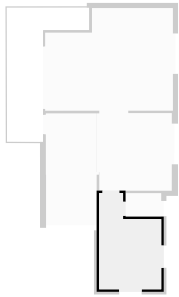



# EFH (Split Level)

Kirchenweg 8, 91741 Theilenhofen, Bayern, Deutschland  
ETAGEN: 5

## ▼ Abstellraum Ebene 1 (RH 2,42 m)

BREITE: 1.73 m • LÄNGE: 1.13 m  
BEREICH: 1.96 m<sup>2</sup> • UMFANG: 5.72 m

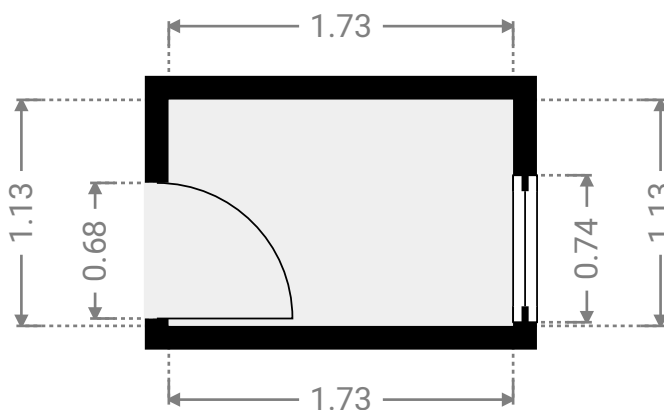
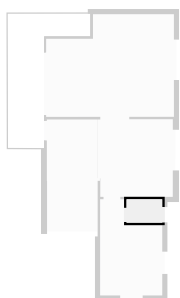

## ▼ Treppenhaus Ebene 1 (RH 2,42 m)

BREITE: 2.45 m • LÄNGE: 2.32 m  
BEREICH: 5.68 m<sup>2</sup> • UMFANG: 9.54 m

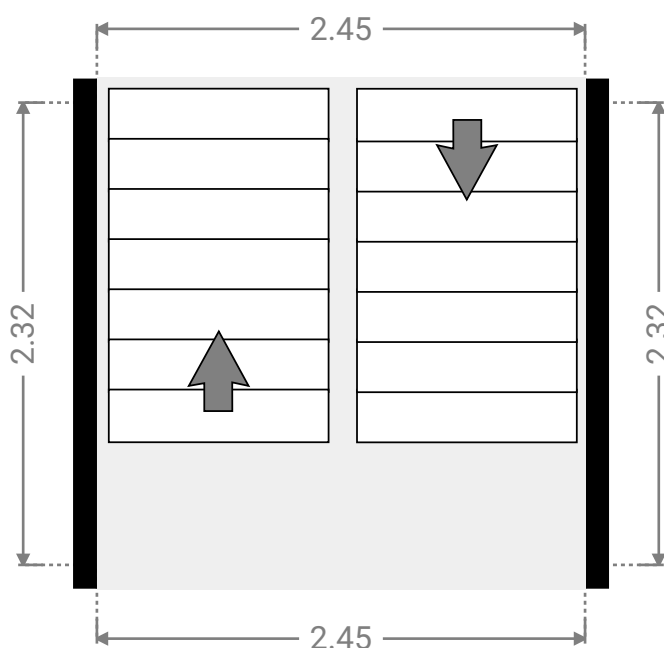
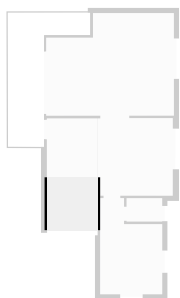

# EFH (Split Level)

Kirchenweg 8, 91741 Theilenhofen, Bayern, Deutschland  
ETAGEN: 5

## ▼ Wohnzimmer Ebene 1 (RH 2,42 m)

BREITE: 6.19 m · LÄNGE: 4.97 m  
BEREICH: 28.07 m<sup>2</sup> · UMFANG: 22.32 m

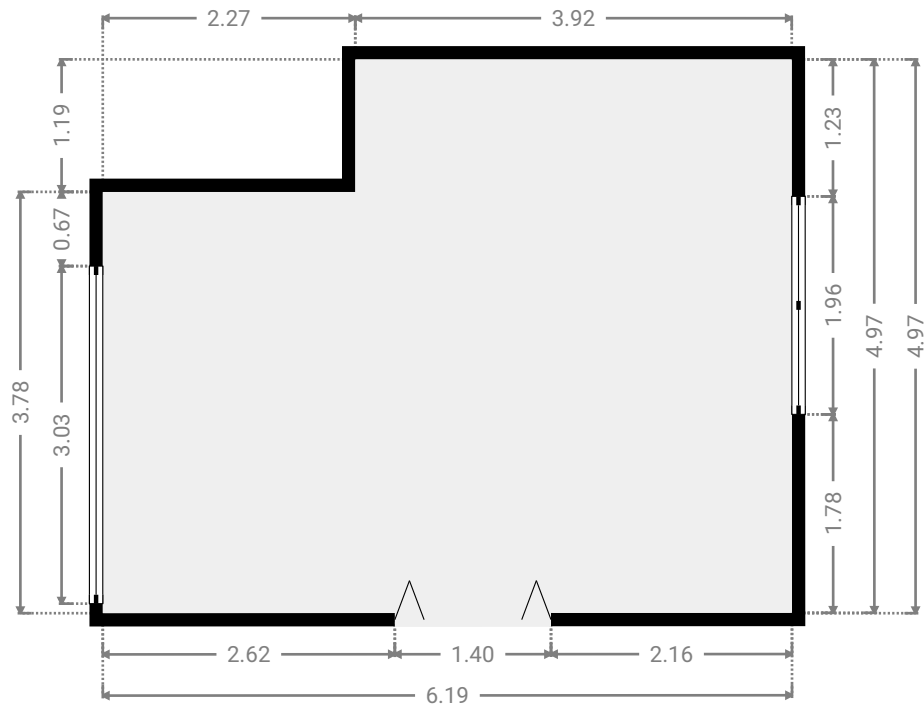
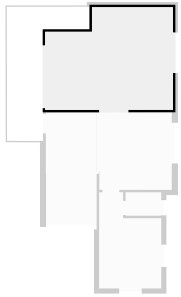

# EFH (Split Level)

Kirchenweg 8, 91741 Theilenhofen, Bayern, Deutschland  
ETAGEN: 5

## ▼ Ebene 2 (RH 2,13 m)

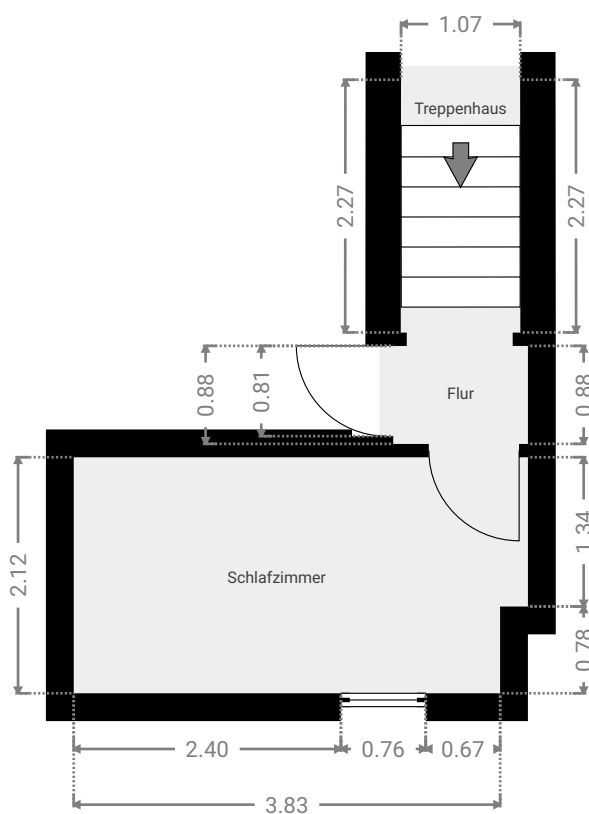

# EFH (Split Level)

Kirchenweg 8, 91741 Theilenhofen, Bayern, Deutschland  
ETAGEN: 5

## ▼ Flur Ebene 2 (RH 2,13 m)

BREITE: 1.21 m · LÄNGE: 0.88 m  
BEREICH: 1.06 m<sup>2</sup> · UMFANG: 4.18 m

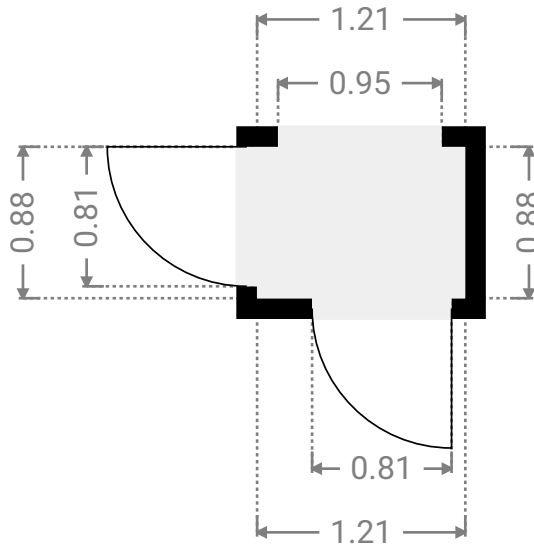
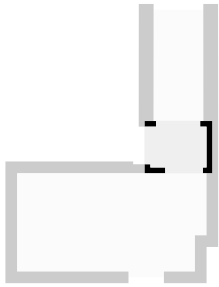

## ▼ Schlafzimmer Ebene 2 (RH 2,13 m)

BREITE: 4.08 m · LÄNGE: 2.12 m  
BEREICH: 8.45 m<sup>2</sup> · UMFANG: 12.40 m

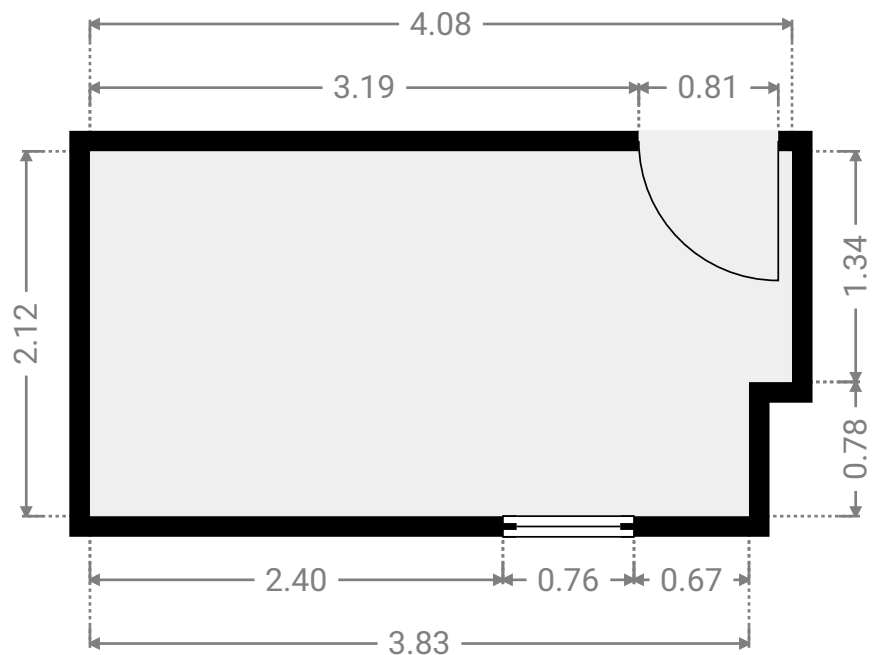
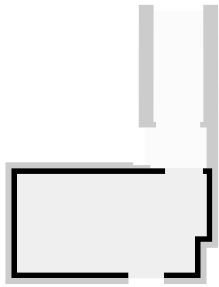

# EFH (Split Level)

Kirchenweg 8, 91741 Theilenhofen, Bayern, Deutschland  
ETAGEN: 5

## ▼ Treppenhaus Ebene 2 (RH 2,13 m)

BREITE: 1.07 m • LÄNGE: 2.27 m  
BEREICH: 2.43 m<sup>2</sup> • UMFANG: 6.68 m

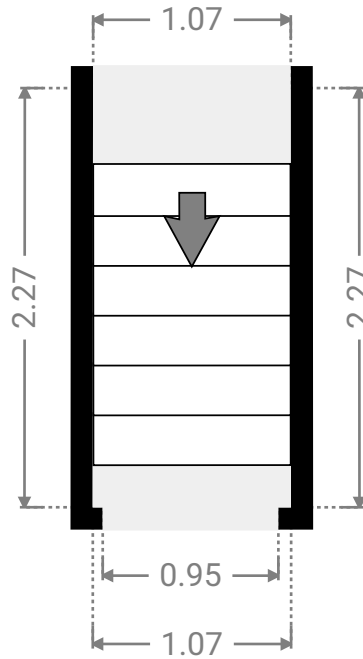
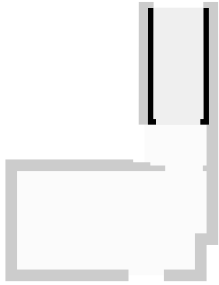



## ▼ Arbeitszimmer Ebene -1 (RH 2,34 m)

BREITE: 2.99 m • LÄNGE: 3.37 m  
BEREICH: 10.07 m<sup>2</sup> • UMFANG: 12.72 m

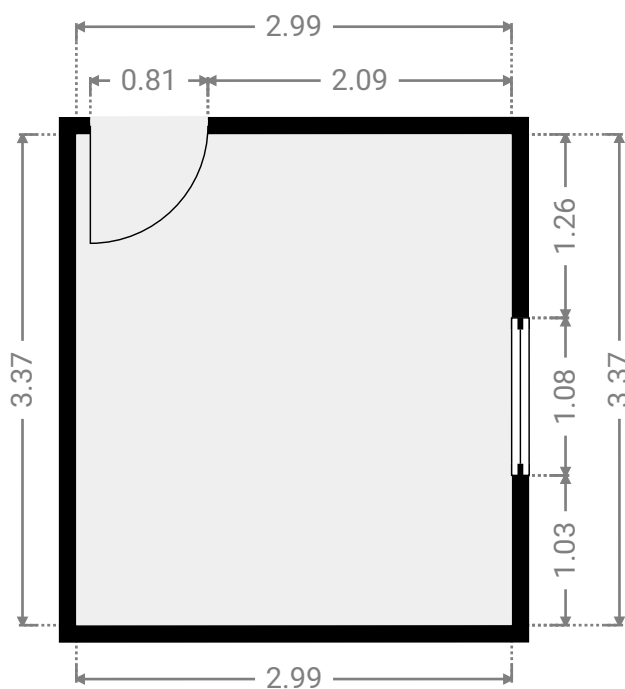
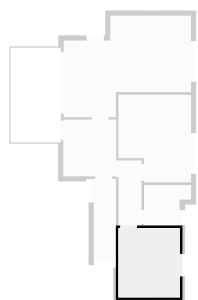

## ▼ Badezimmer Ebene -1 (RH 2,34 m)

BREITE: 2.28 m • LÄNGE: 1.95 m  
BEREICH: 3.75 m<sup>2</sup> • UMFANG: 8.46 m

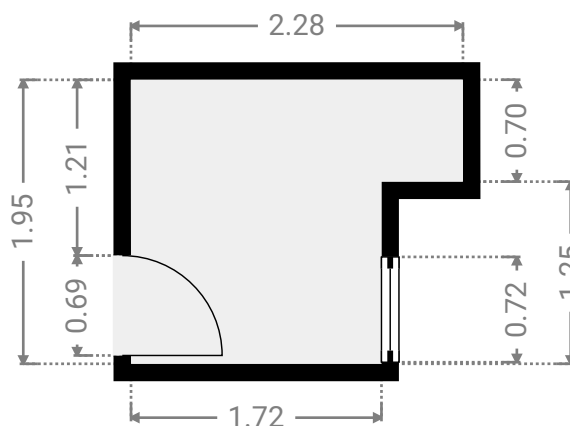
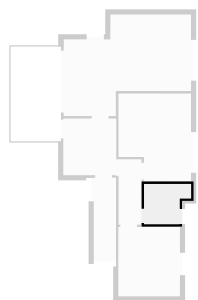

# EFH (Split Level)

Kirchenweg 8, 91741 Theilenhofen, Bayern, Deutschland  
ETAGEN: 5

## ▼ Diele Ebene -1 (RH 2,34 m)

BREITE: 2.57 m • LÄNGE: 2.75 m  
BEREICH: 7.07 m<sup>2</sup> • UMFANG: 10.64 m

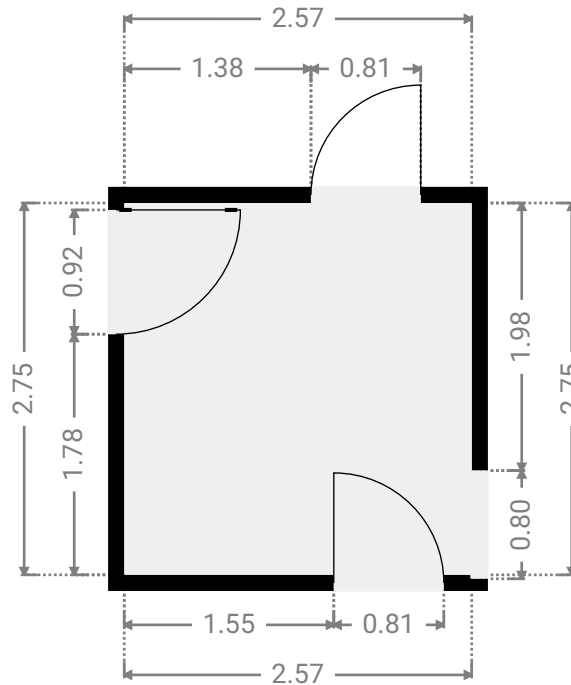
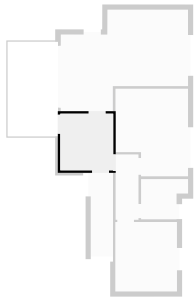

## ▼ Diele Ebene -1 (RH 2,34 m)

BREITE: 1.11 m • LÄNGE: 3.17 m  
BEREICH: 3.52 m<sup>2</sup> • UMFANG: 8.56 m

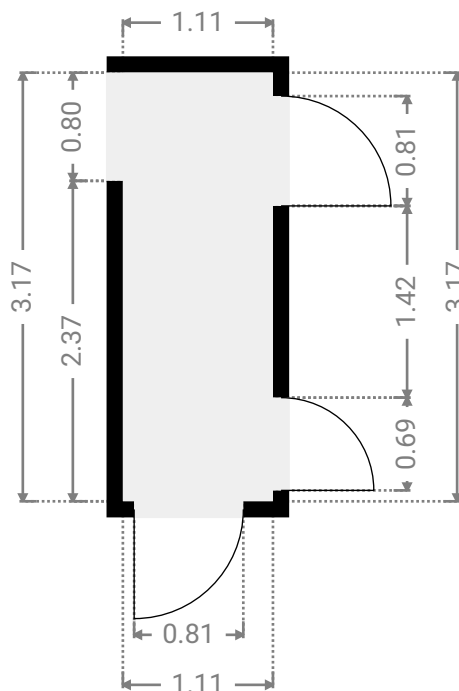
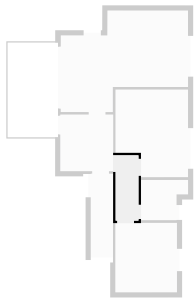



# EFH (Split Level)

Kirchenweg 8, 91741 Theilenhofen, Bayern, Deutschland  
ETAGEN: 5

## ▼ Gäste-/Kinderzimmer Ebene -1 (RH 2,34 m)

BREITE: 6.18 m • LÄNGE: 4.93 m  
BEREICH: 23.26 m<sup>2</sup> • UMFANG: 22.21 m

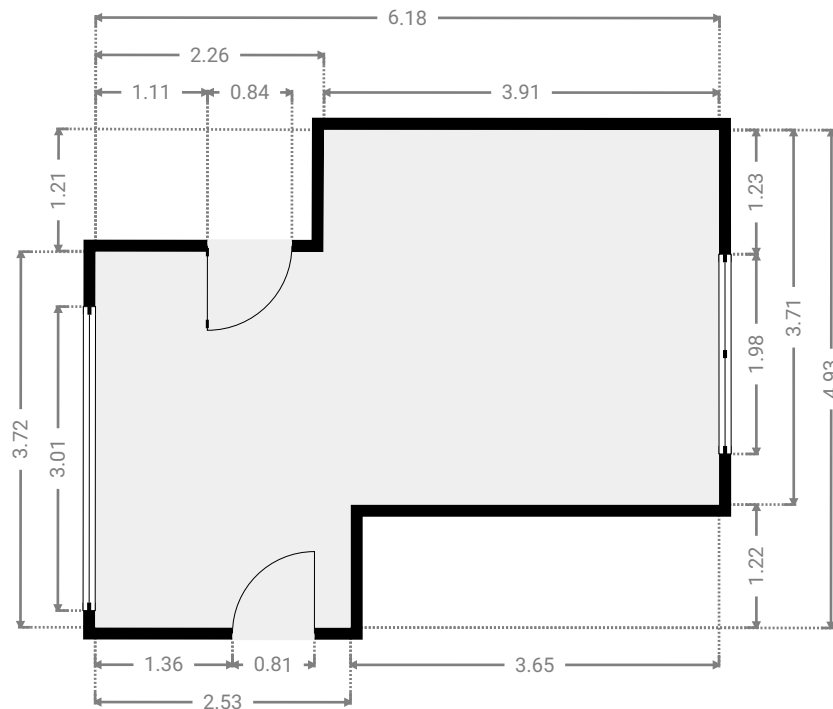
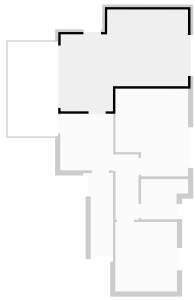

## ▼ Kinderzimmer Ebene -1 (RH 2,34 m)

BREITE: 3.52 m • LÄNGE: 4.25 m  
BEREICH: 13.51 m<sup>2</sup> • UMFANG: 15.54 m

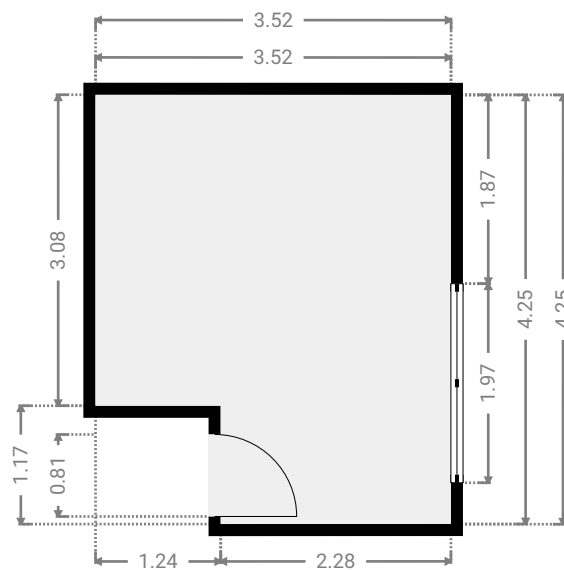
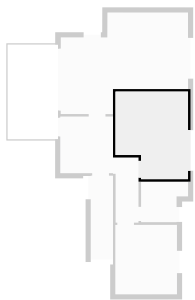

# EFH (Split Level)

Kirchenweg 8, 91741 Theilenhofen, Bayern, Deutschland  
ETAGEN: 5

## ▼ Terrasse Ebene -1 (RH 2,34 m)

BREITE: 2.45 m · LÄNGE: 4.60 m  
BEREICH: 11.27 m<sup>2</sup> · UMFANG: 14.10 m

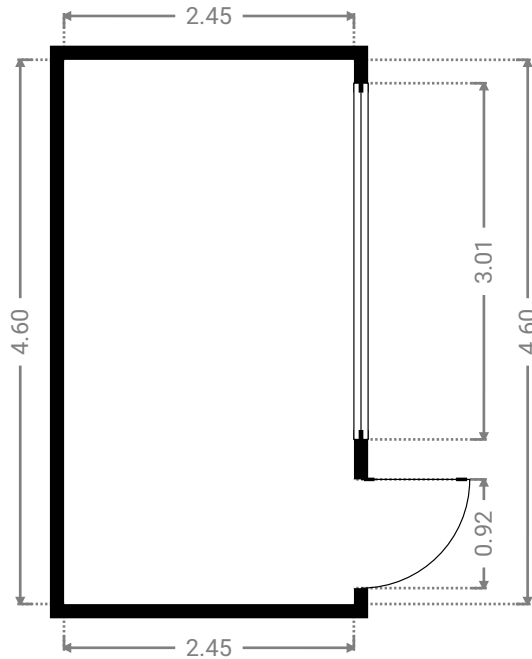
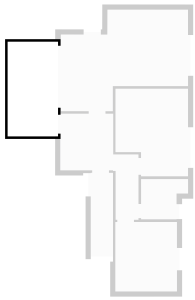

## ▼ Treppenhaus Ebene -1 (RH 2,34 m)

BREITE: 1.08 m · LÄNGE: 3.94 m  
BEREICH: 4.25 m<sup>2</sup> · UMFANG: 10.04 m

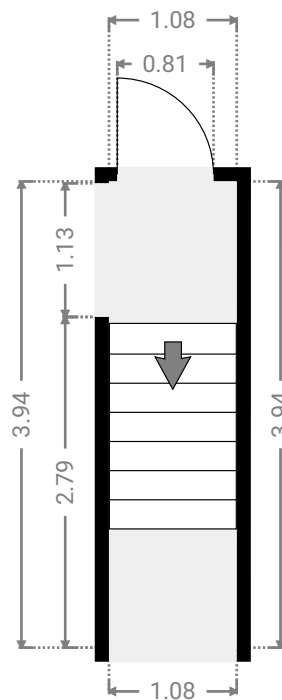
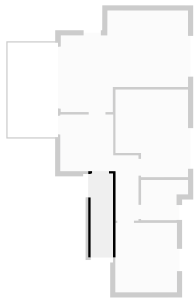

# EFH (Split Level)

Kirchenweg 8, 91741 Theilenhofen, Bayern, Deutschland  
ETAGEN: 5

## ▼ Ebene -2 (RH 2,06 m)

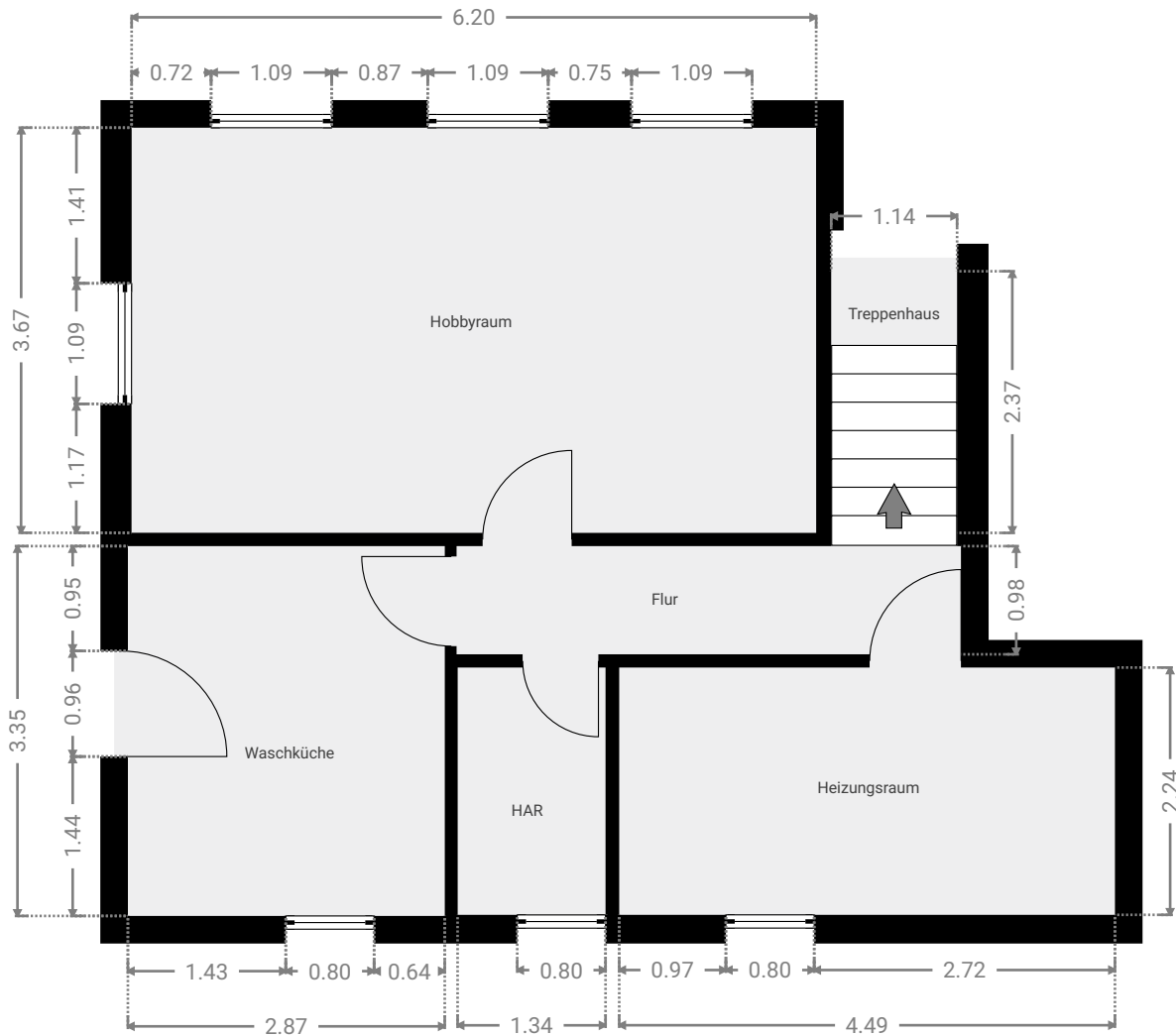

# EFH (Split Level)

Kirchenweg 8, 91741 Theilenhofen, Bayern, Deutschland  
ETAGEN: 5

## ▼ Flur Ebene -2 (RH 2,06 m)

BREITE: 4.57 m · LÄNGE: 0.98 m  
BEREICH: 4.48 m<sup>2</sup> · UMFANG: 11.10 m

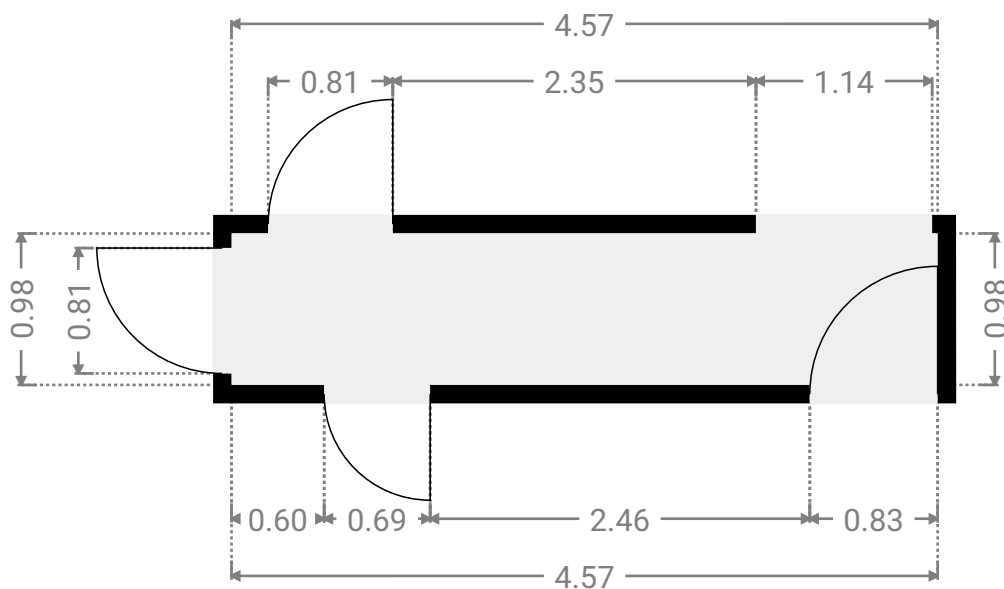
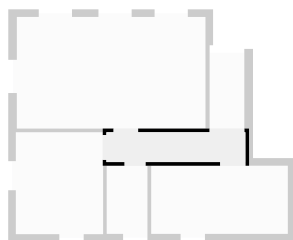

## ▼ HAR Ebene -2 (RH 2,06 m)

BREITE: 1.34 m · LÄNGE: 2.24 m  
BEREICH: 3.00 m<sup>2</sup> · UMFANG: 7.16 m

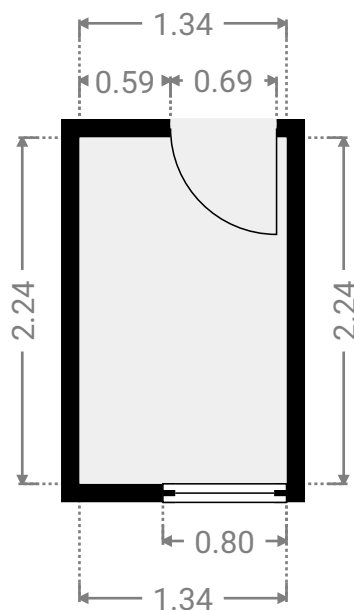
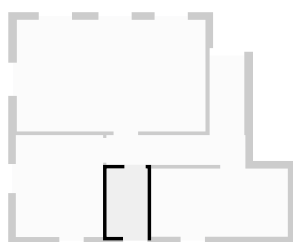

# EFH (Split Level)

Kirchenweg 8, 91741 Theilenhofen, Bayern, Deutschland  
ETAGEN: 5

## ▼ Heizungsraum Ebene -2 (RH 2,06 m)

BREITE: 4.49 m · LÄNGE: 2.24 m  
BEREICH: 10.06 m<sup>2</sup> · UMFANG: 13.46 m

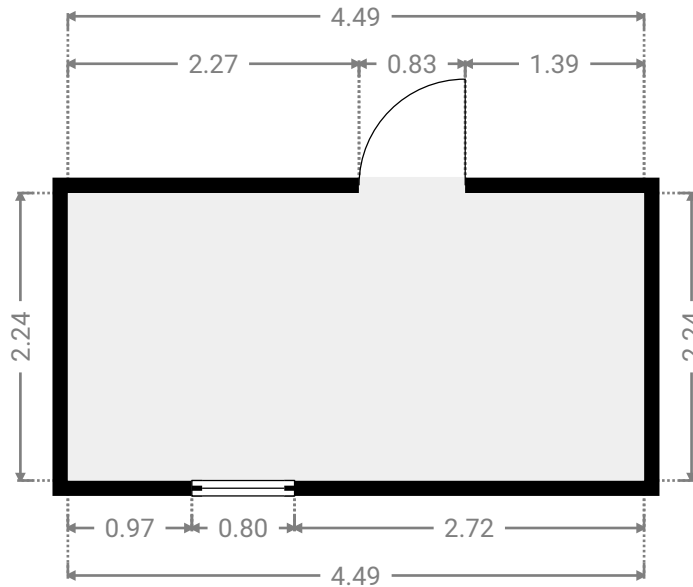
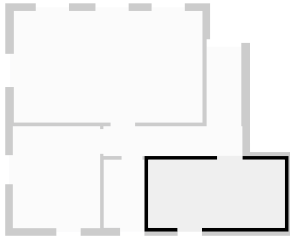

## ▼ Hobbyraum Ebene -2 (RH 2,06 m)

BREITE: 6.20 m · LÄNGE: 3.67 m  
BEREICH: 22.76 m<sup>2</sup> · UMFANG: 19.74 m

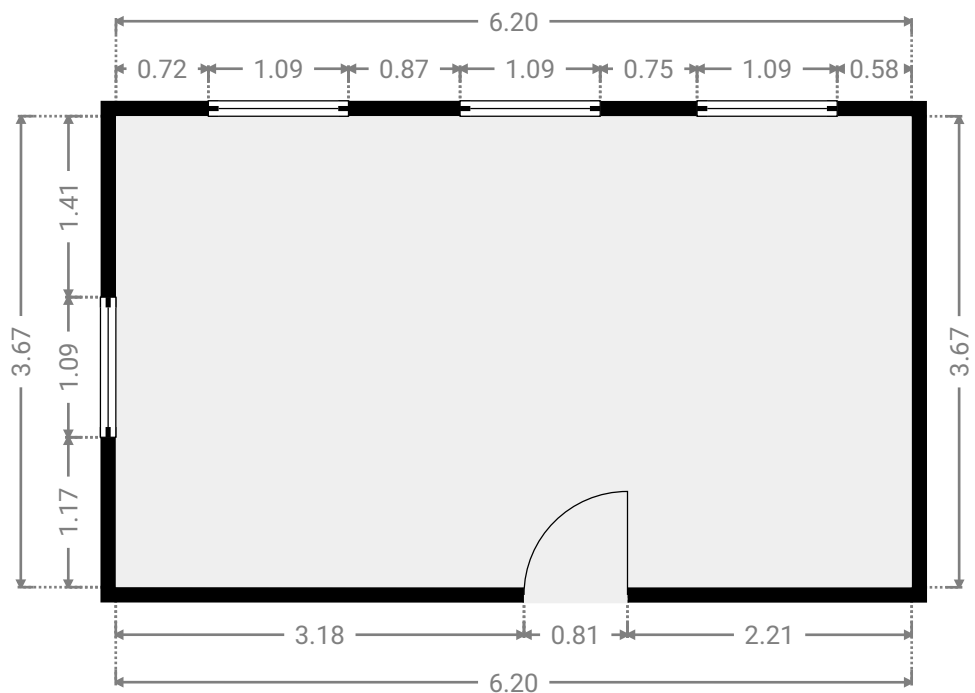
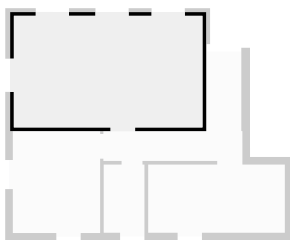

# EFH (Split Level)

Kirchenweg 8, 91741 Theilenhofen, Bayern, Deutschland  
ETAGEN: 5

## ▼ Treppenhaus Ebene -2 (RH 2,06 m)

BREITE: 1.14 m · LÄNGE: 2.37 m  
BEREICH: 2.70 m<sup>2</sup> · UMFANG: 7.02 m

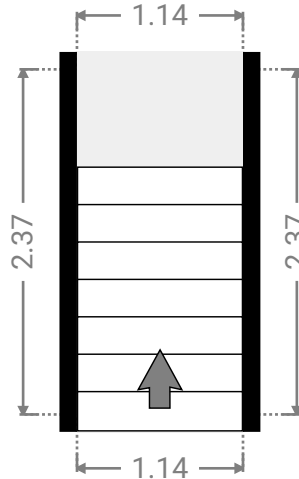
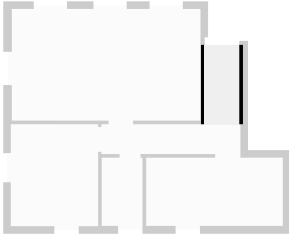

## ▼ Waschküche Ebene -2 (RH 2,06 m)

BREITE: 2.87 m · LÄNGE: 3.35 m  
BEREICH: 9.61 m<sup>2</sup> · UMFANG: 12.44 m

