

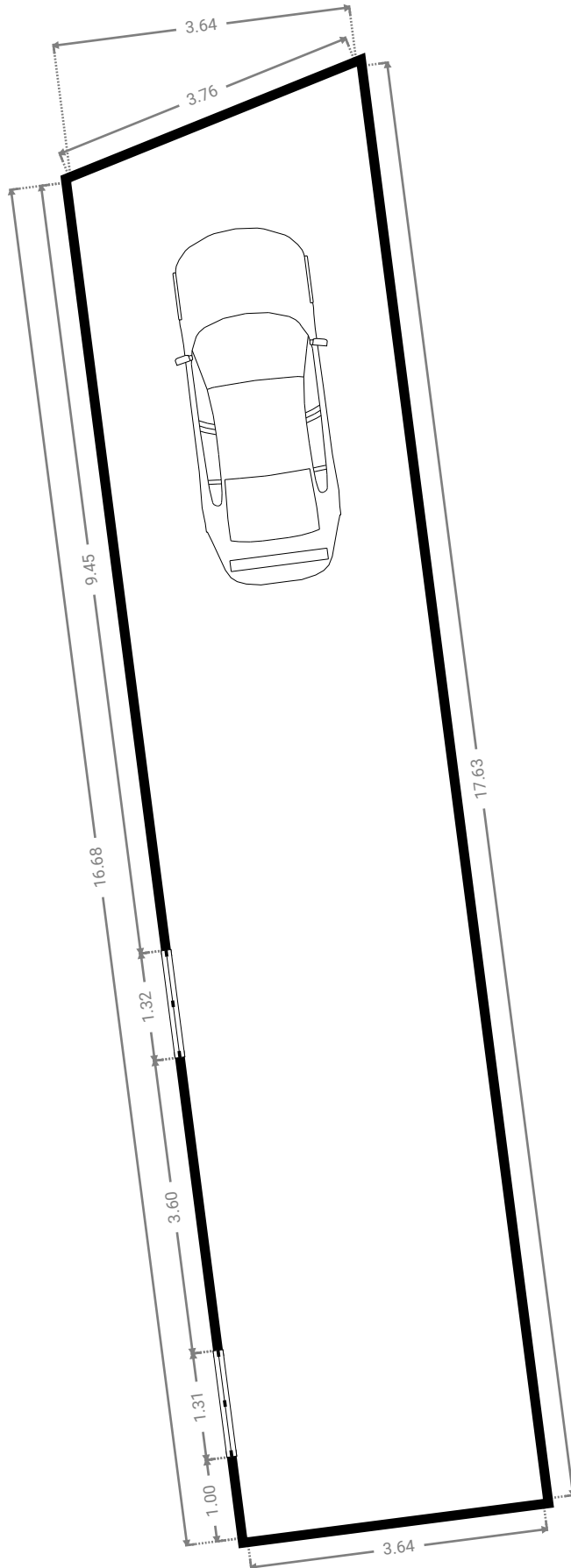

DIESER GRUNDRISS WURDE OHNE JEDGLICHE GARANTIE GELIEFERT. HOMESK GEWÄHRT KEINE GARANTIE, EINSCHLISSLICH, OHNE SICH JEDOCH DARAUF ZU BESCHRÄNKEN, GARANTIEN, DIE DIE QUALITÄT UND DIE PRÄZISION DER ABMESSUNGEN BETREFFEN.

▼ **Auffahrt und Stellplätze**
Erdgeschoss

BREITE: 3.64 m • LÄNGE: 17.63 m • DECKENHÖHE: 2.50 m
BEREICH: 62.41 m² • UMFANG: 41.71 m

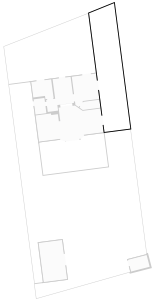

DIESER GRUNDRISS WURDE OHNE JEDWEGE GARANTIE GELIEFERT. HOMESK GEWÄHRT KEINE GARANTIE, EINSCHLISSLICH, OHNE SICH JEDOCH DARAU ZU BESCHRÄNKEN, GARANTIEN, DIE DIE QUALITÄT UND DIE PRÄZISION DER ABMESSUNGEN BETREFFEN.

▼ **Außen-WC**
Erdgeschoss

BREITE: 2.67 m • LÄNGE: 1.69 m • DECKENHÖHE: 2.50 m
BEREICH: 4.51 m² • UMFANG: 8.72 m

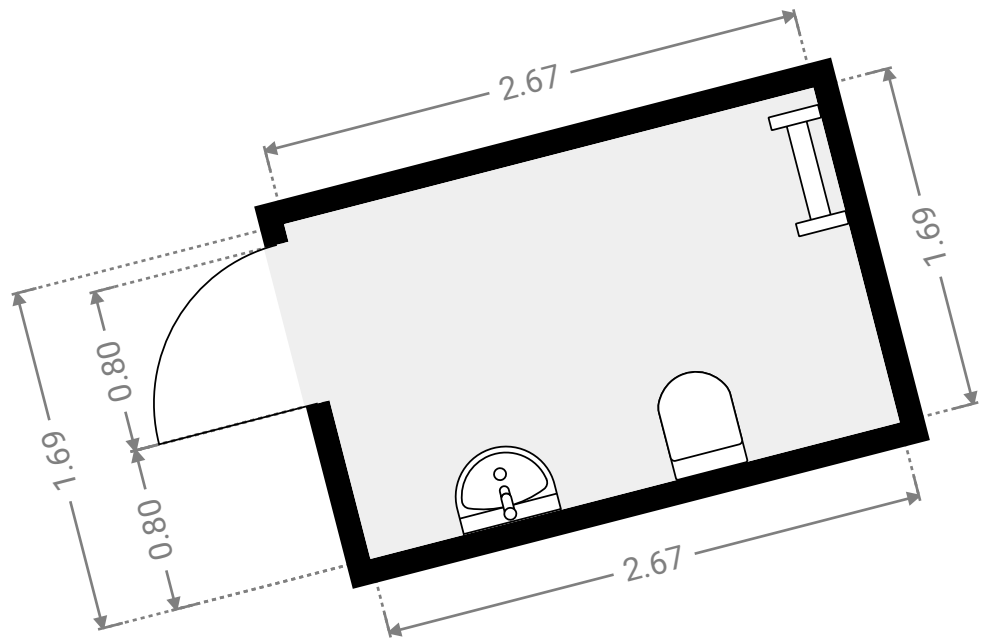

DIESER GRUNDRISS WURDE OHNE JEDLICHE GARANTIE GELIEFERT. HOMESK GEWÄHRT KEINE GARANTIE, EINSCHLISSLICH, OHNE SICH JEDOCH DARAUF ZU BESCHRÄNKEN, GARANTIEN, DIE DIE QUALITÄT UND DIE PRÄZISION DER ABMESSUNGEN BETREFFEN.

▼ **Badezimmer**
Erdgeschoss

BREITE: 1.53 m • LÄNGE: 2.14 m • DECKENHÖHE: 2.49 m
BEREICH: 3.27 m² • UMFANG: 7.34 m

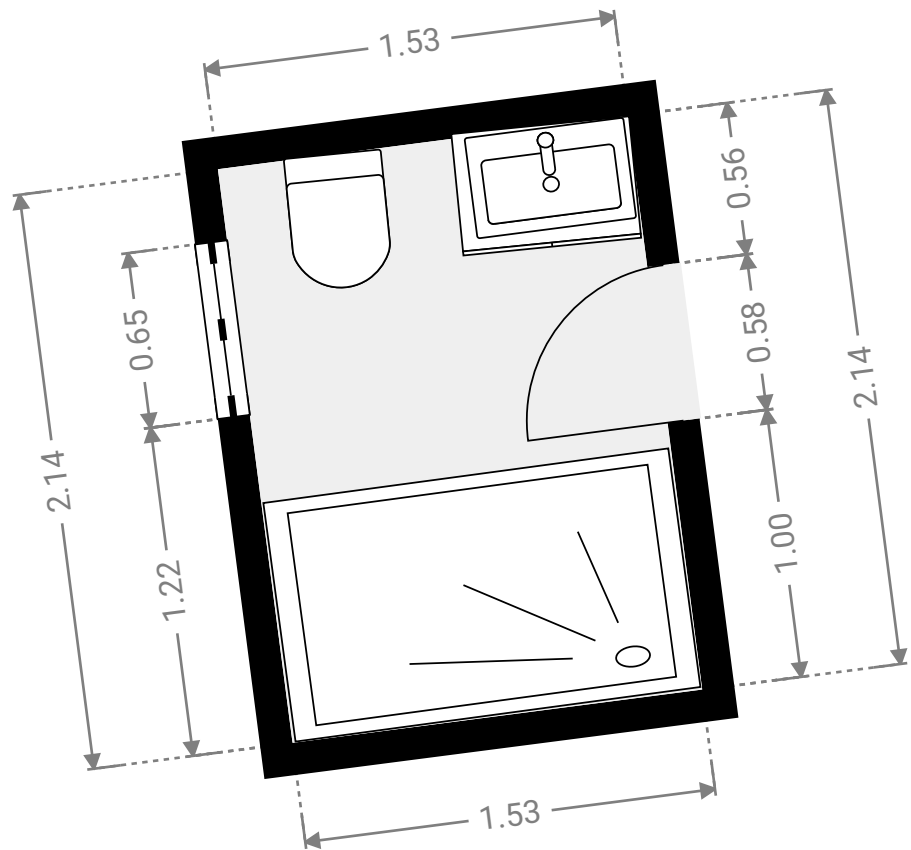

DIESER GRUNDRISS WURDE OHNE JEDLICHE GARANTIE GELIEFERT. HOMESK GEWÄHRT KEINE GARANTIE, EINSCHLISSLICH, OHNE SICH JEDOCH DARAUF ZU BESCHRÄNKEN, GARANTIE, DIE DIE QUALITÄT UND DIE PRÄZISION DER ABMESSUNGEN BETREFFEN.

▼ Eingangsbereich
Erdgeschoss

BREITE: 3.79 m • LÄNGE: 4.44 m • DECKENHÖHE: 2.49 m
BEREICH: 11.51 m² • UMFANG: 16.45 m

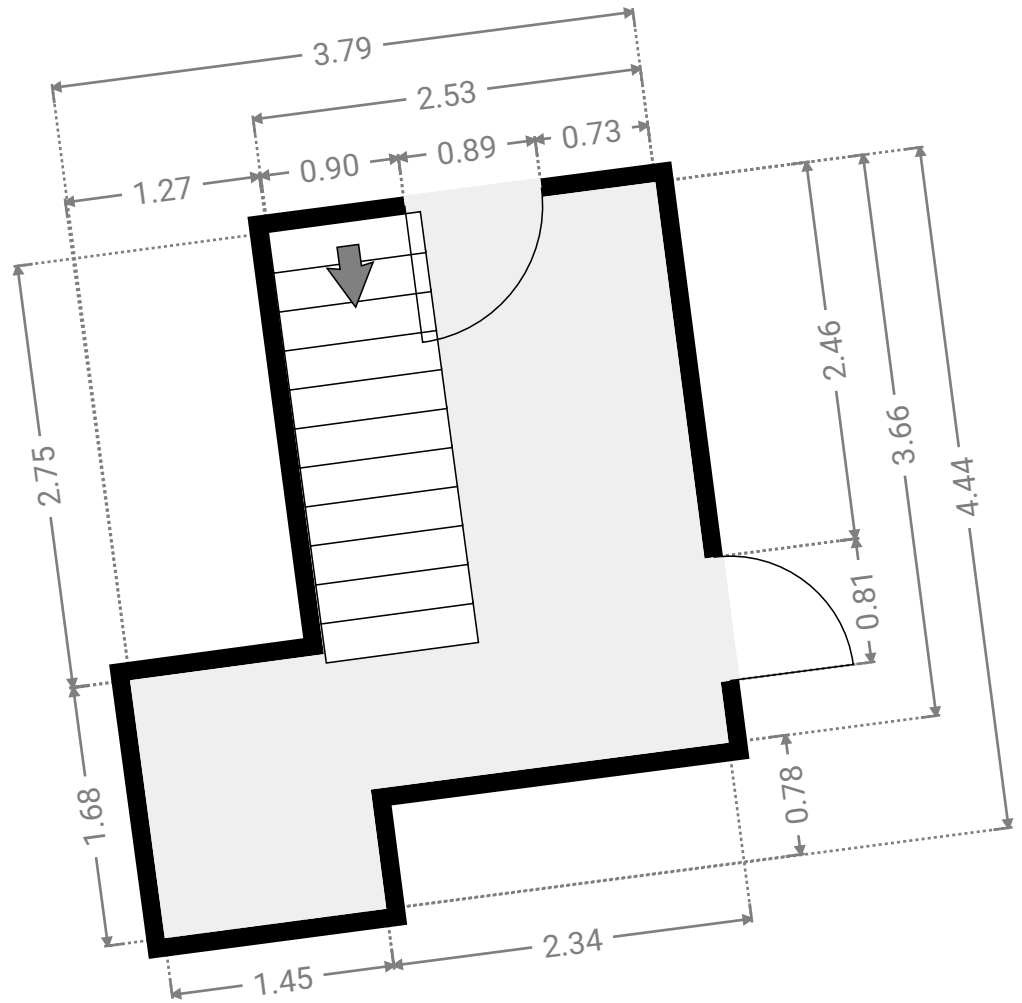
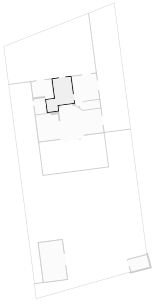

DIESER GRUNDRISS WURDE OHNE JEDLICHE GARANTIE GELIEFERT. HOMESK GEWÄHRT KEINE GARANTIE, EINSCHLISSLICH, OHNE SICH JEDOCH DARAUF ZU BESCHRÄNKEN, GARANTIEN, DIE DIE QUALITÄT UND DIE PRÄZISION DER ABMESSUNGEN BETREFFEN.

▼ **Gartenhaus**
Erdgeschoss

BREITE: 3.27 m • LÄNGE: 5.49 m • DECKENHÖHE: 2.50 m
BEREICH: 17.96 m² • UMFANG: 17.52 m

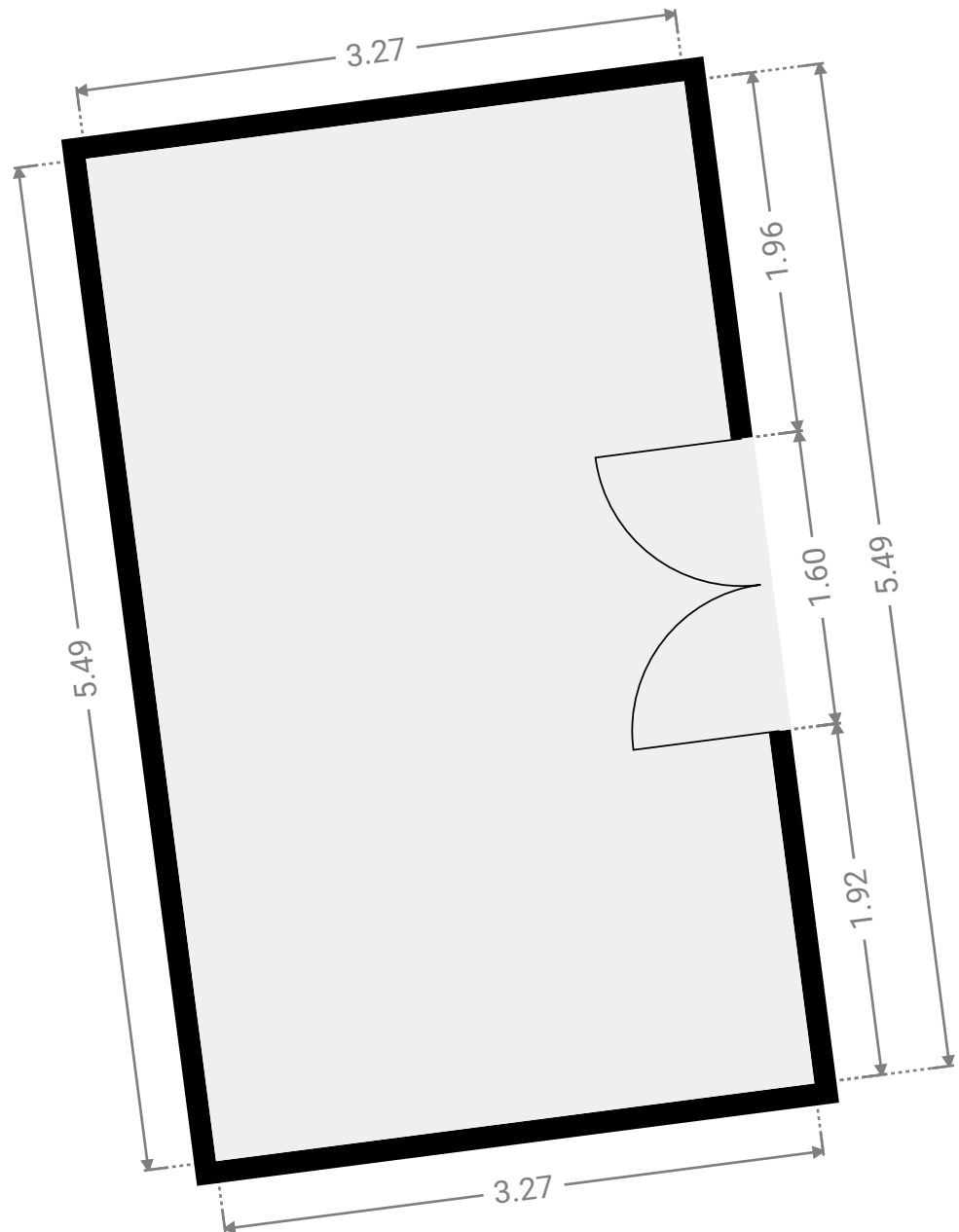

DIESER GRUNDRISS WURDE OHNE JEDGLICHE GARANTIE GELIEFERT. HOMESK GEWÄHRT KEINE GARANTIE, EINSCHLIESSLICH, OHNE SICH JEDOCH DARAUF ZU BESCHRÄNKEN, GARANTIEN, DIE DIE QUALITÄT UND DIE PRÄZISION DER ABMESSUNGEN BETREFFEN.

▼ Hauswirtschaftsraum
Erdgeschoss

BREITE: 2.79 m • LÄNGE: 2.63 m • DECKENHÖHE: 2.49 m
BEREICH: 6.59 m² • UMFANG: 10.83 m

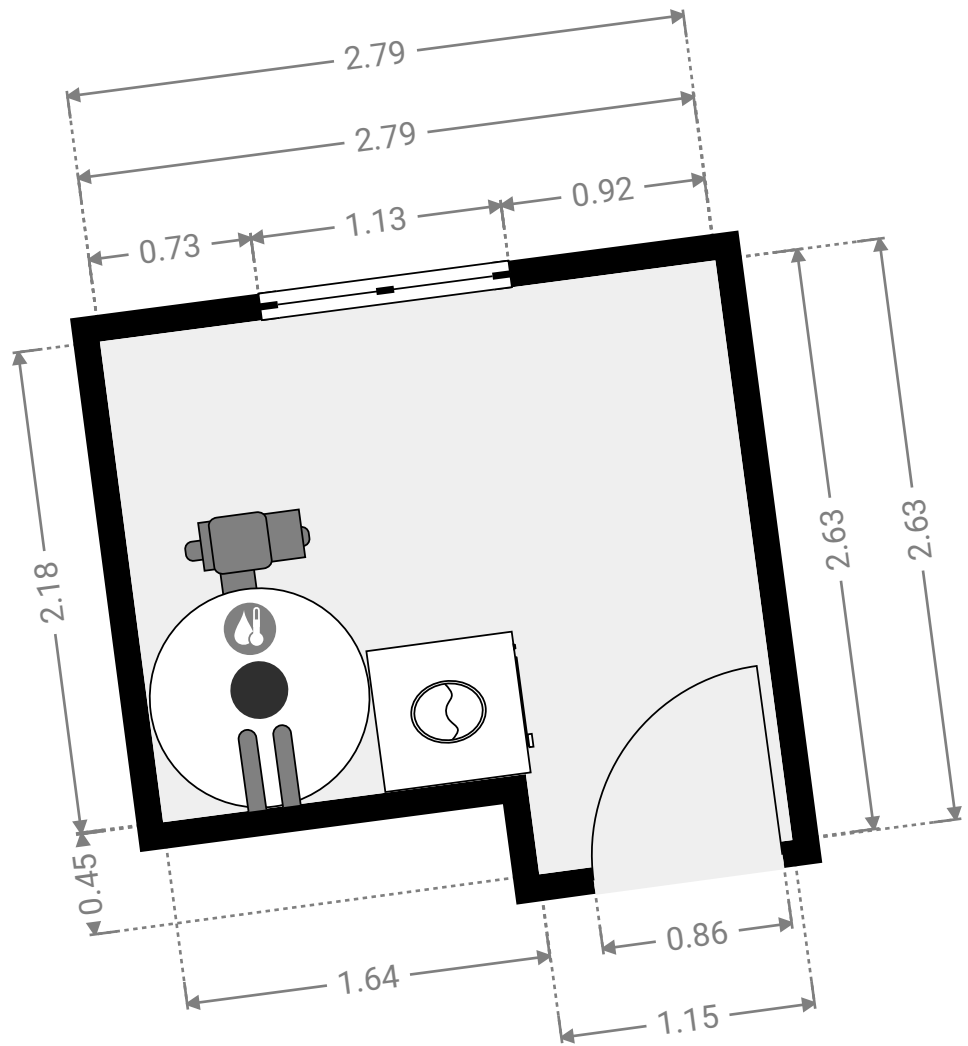

DIESER GRUNDRISS WURDE OHNE JEDLICHE GARANTIE GELIEFERT. HOMESK GEWÄHRT KEINE GARANTIE, EINSCHLISSLICH, OHNE SICH JEDOCH DARAUF ZU BESCHRÄNKEN, GARANTIEN, DIE DIE QUALITÄT UND DIE PRÄZISION DER ABMESSUNGEN BETREFFEN.

▼ Küche
Erdgeschoss

BREITE: 3.40 m • LÄNGE: 4.32 m • DECKENHÖHE: 2.50 m
BEREICH: 12.61 m² • UMFANG: 14.79 m

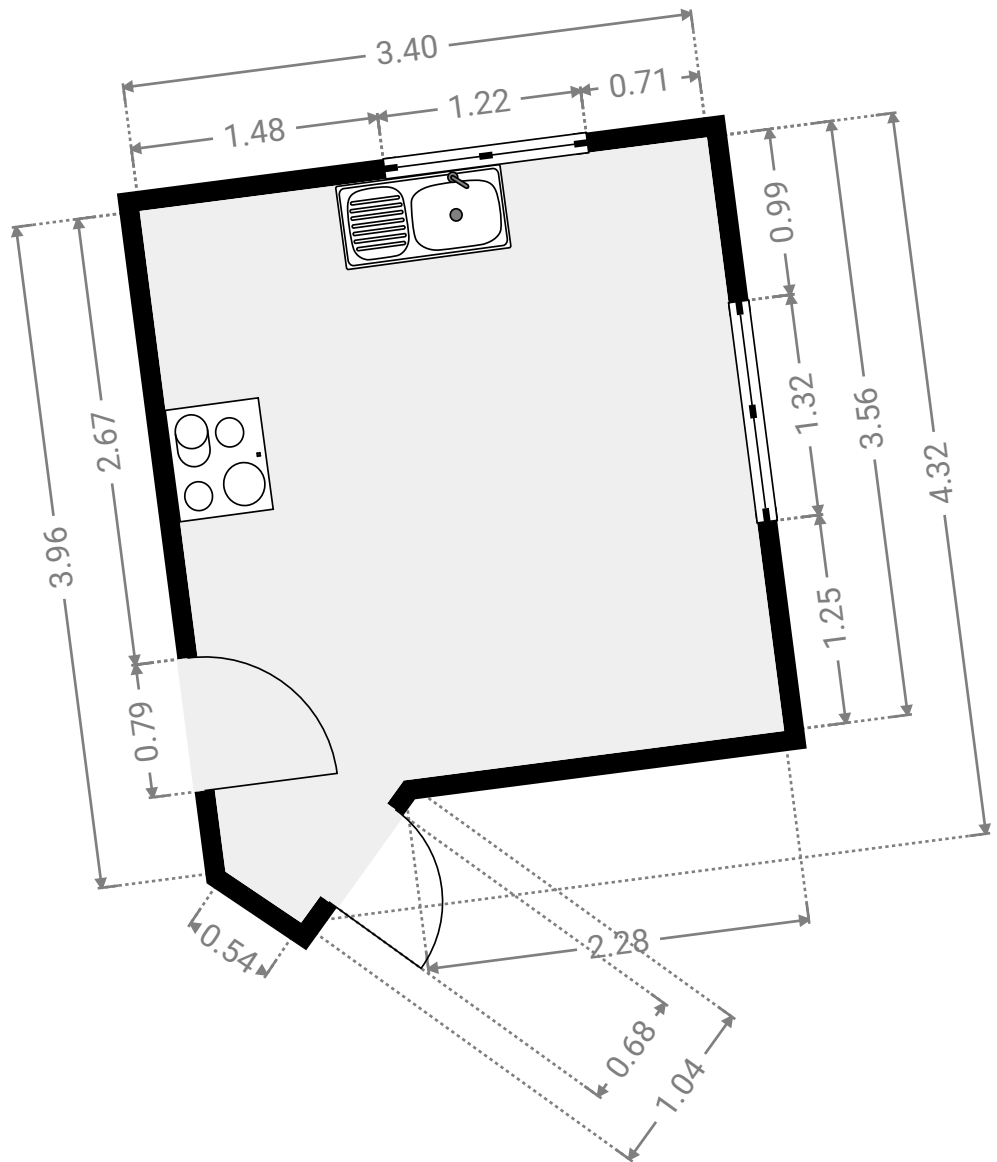
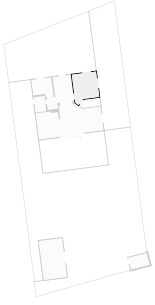

DIESER GRUNDRISS WURDE OHNE JEDLICHE GARANTIE GELIEFERT. HOMESK GEWÄHRT KEINE GARANTIE, EINSCHLISSLICH, OHNE SICH JEDOCH DARAUFG ZU BESCHRÄNKEN, GARANTIEN, DIE DIE QUALITÄT UND DIE PRÄZISION DER ABMESSUNGEN BETREFFEN.

▼ Speisekammer
Erdgeschoss

BREITE: 2.90 m • LÄNGE: 1.12 m • DECKENHÖHE: 2.50 m
BEREICH: 2.91 m² • UMFANG: 7.38 m

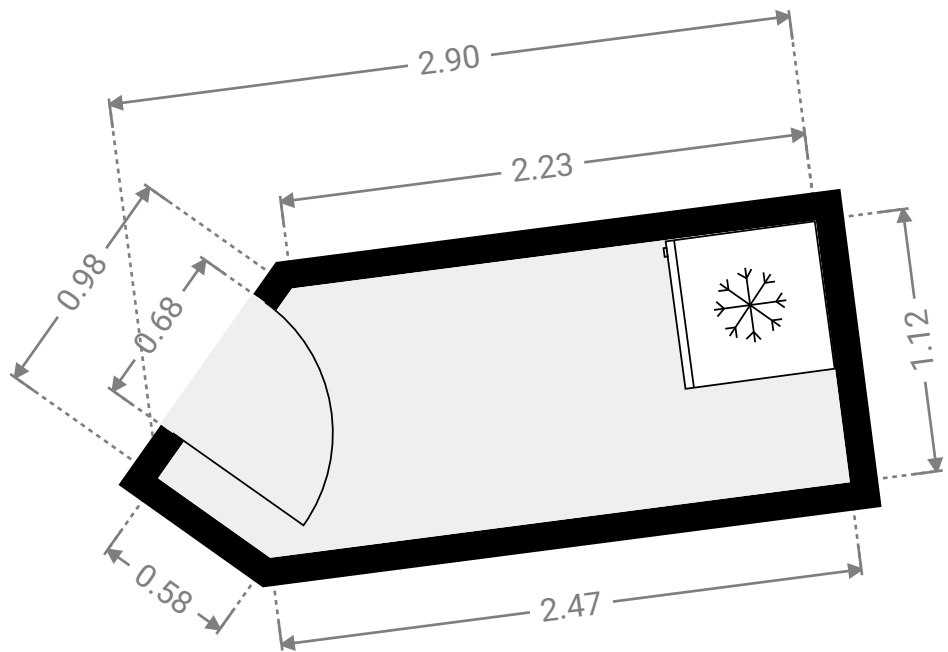
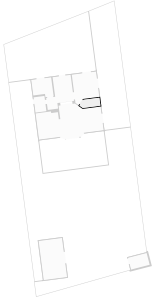

▼ **Vorgarten**
Erdgeschoss

BREITE: 12.23 m • LÄNGE: 8.31 m • DECKENHÖHE: 2.50 m
BEREICH: 82.92 m² • UMFANG: 38.40 m

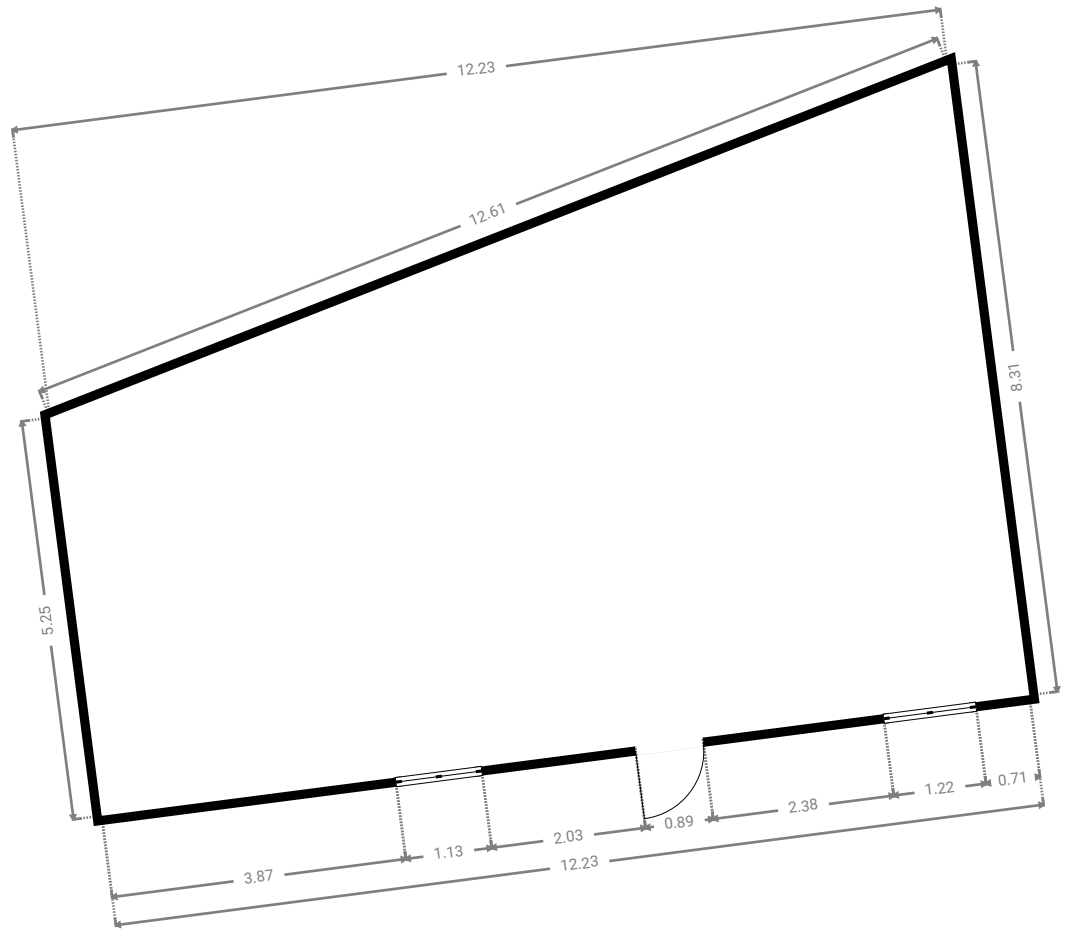

DIESER GRUNDRISS WURDE OHNE JEDLICHE GARANTIE DELIEFERT. HOMESK GEWÄHRT KEINE GARANTIE, EINSCHLISSLICH, OHNE SICH JEDOCH DARAUF ZU BESCHRÄNKEN, GARANTIEN, DIE DIE QUALITÄT UND DIE PRÄZISION DER ABMESSUNGEN BETREFFEN.

▼ **Wohnzimmer**
Erdgeschoss

BREITE: 9.09 m • LÄNGE: 4.68 m • DECKENHÖHE: 2.50 m
BEREICH: 34.65 m² • UMFANG: 28.87 m

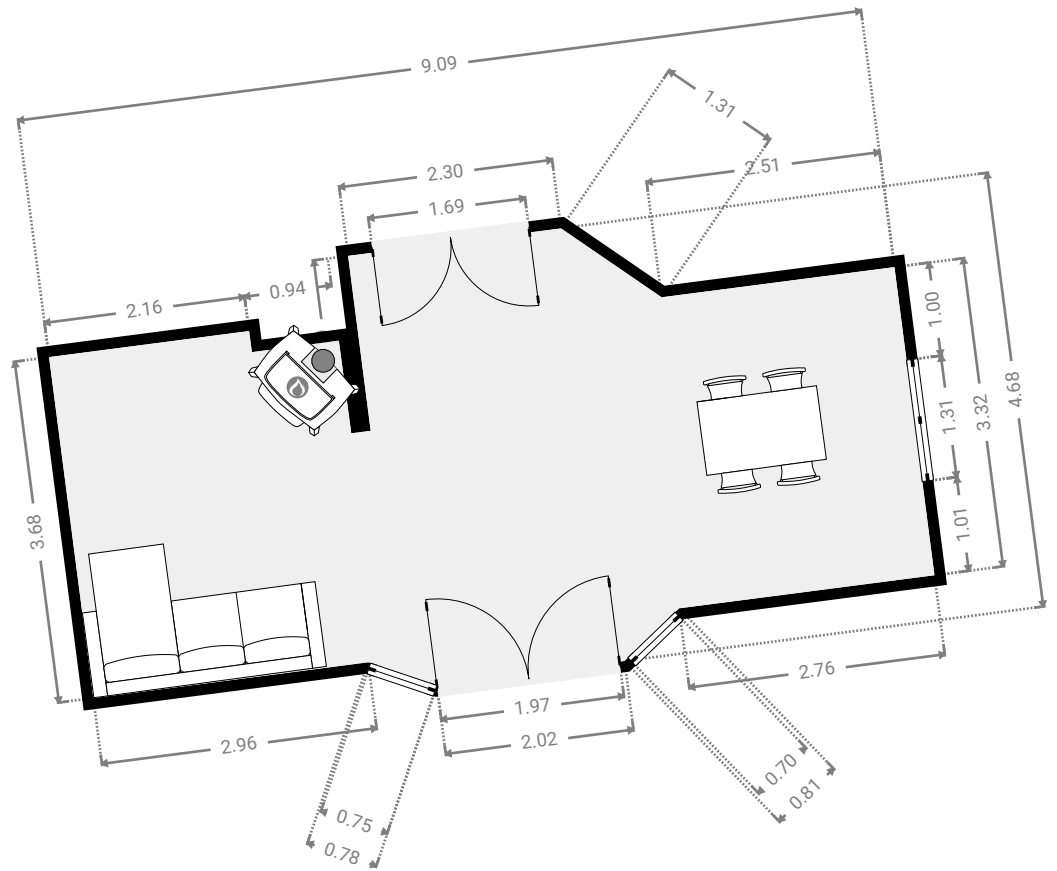
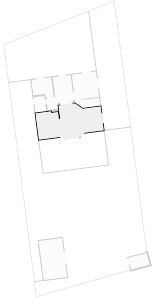

DIESER GRUNDRISS WURDE OHNE JEDLICHE GARANTIE DELIEFERT. HOMESK GEWAHRT KEINE GARANTIE, EINSCHLISSLICH, OHNE SICH JEDOCH DARAUF ZU BESCHRAENKEN, GARANTIIEN, DIE DIE QUALITÄT UND DIE PRÄZISION DER ABMESSUNGEN BETREFFEN.

▼ **Terrasse**
Erdgeschoss

BREITE: 9.10 m • LÄNGE: 4.71 m • DECKENHÖHE: 2.50 m
BEREICH: 41.00 m² • UMFANG: 27.70 m

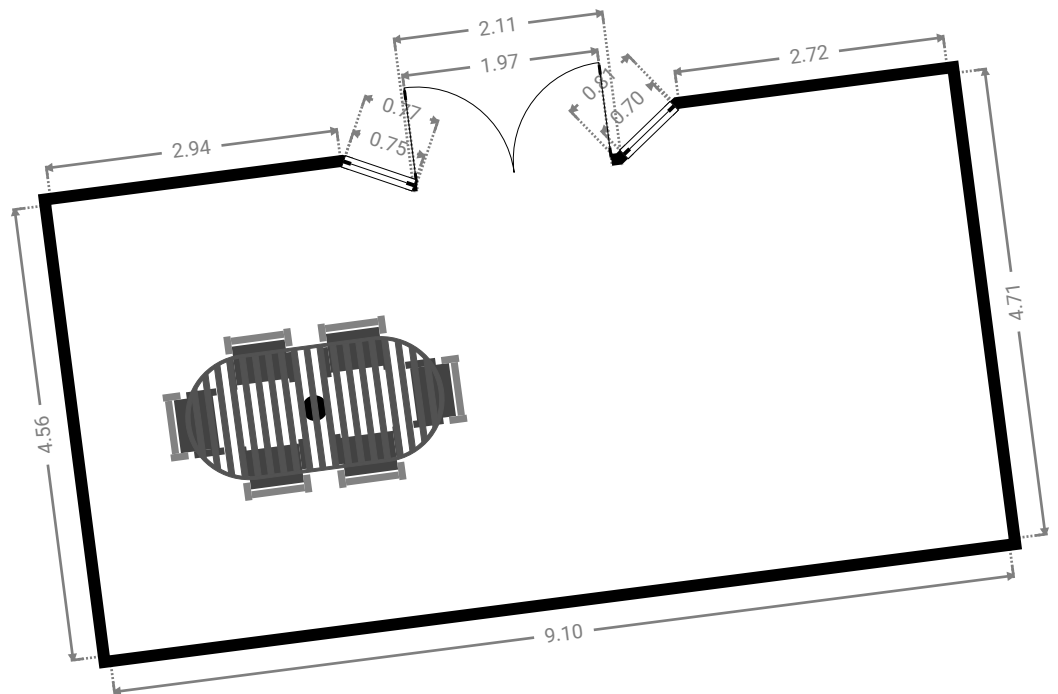
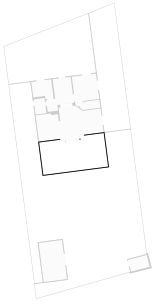

DIESER GRUNDRISS WURDE OHNE JEDLICHE GARANTIE DELIEFERT. HOMESK GEWAHRT KEINE GARANTIE, EINSCHLISSLICH, OHNE SICH JEDOCH DARAUF ZU BESCHRANKEN, GARANTIEN, DIE DIE QUALITAT UND DIE PRAZISION DER ABMESSUNGEN BETREFFEN.

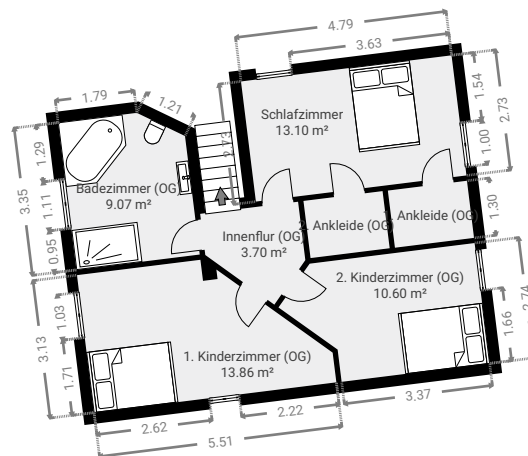

▼ **1. Kinderzimmer (OG)**
1. Stock

BREITE: 5.51 m • LÄNGE: 3.13 m • DECKENHÖHE: 2.49 m
BEREICH: 13.86 m² • UMFANG: 16.38 m

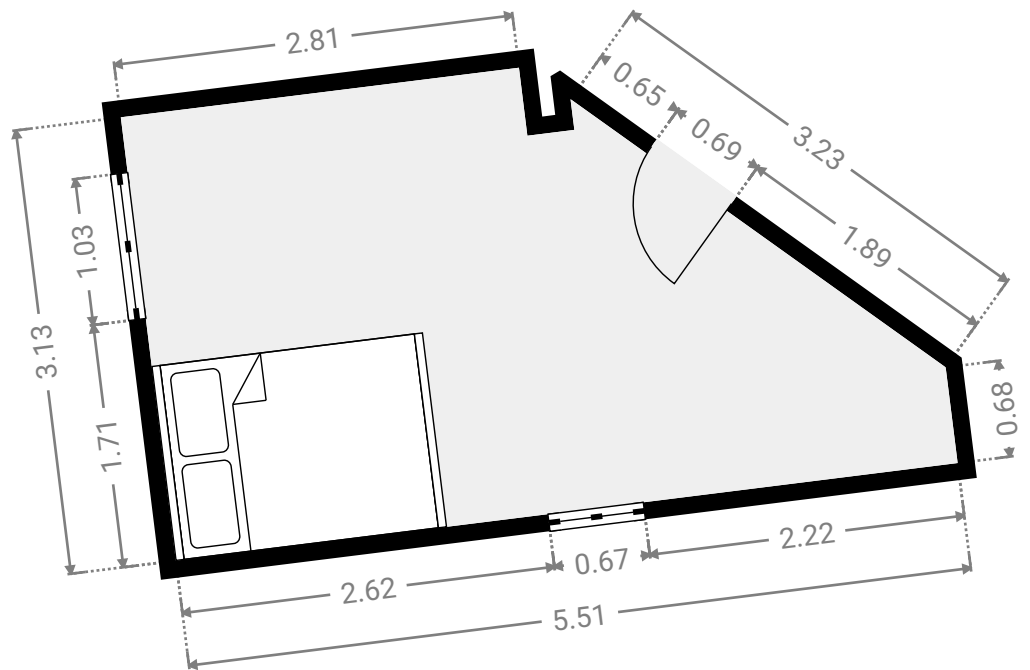
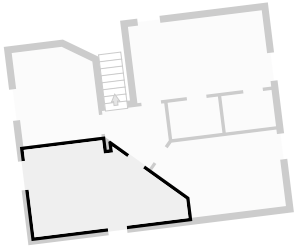

▼ 2. Kinderzimmer (OG)
1. Stock

BREITE: 4.58 m • LÄNGE: 2.74 m • DECKENHÖHE: 2.49 m
BEREICH: 10.60 m² • UMFANG: 13.45 m

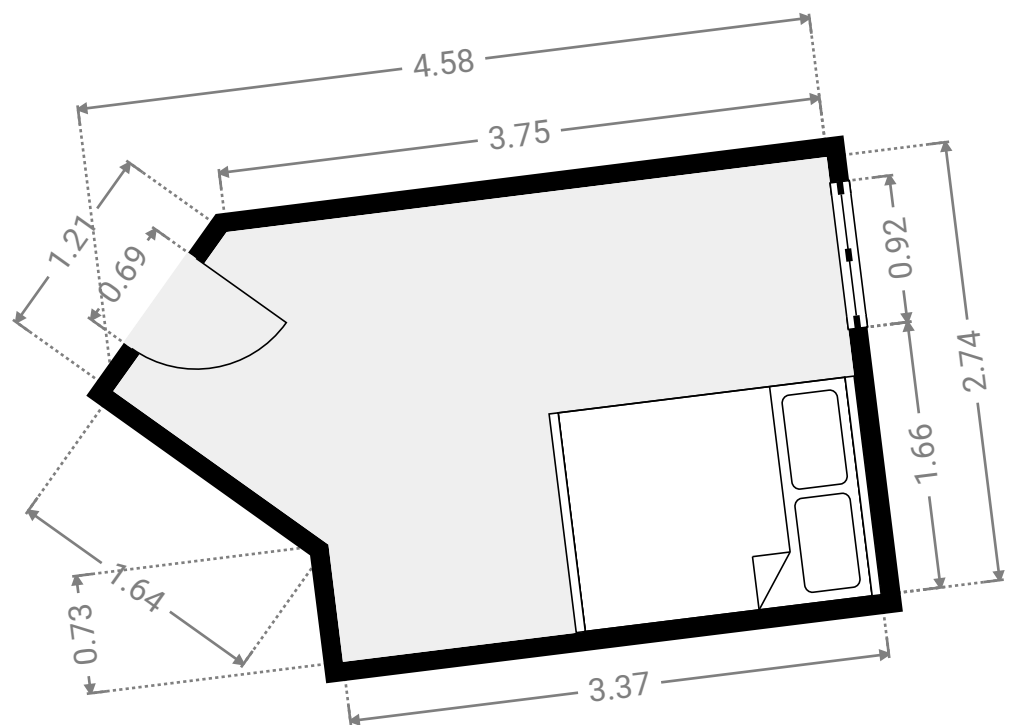
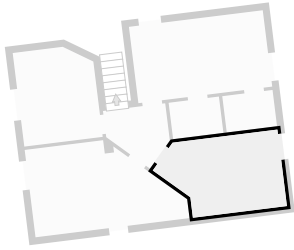

▼ **Badezimmer (OG)**
1. Stock

BREITE: 2.81 m • LÄNGE: 3.35 m • DECKENHÖHE: 2.49 m
BEREICH: 9.07 m² • UMFANG: 11.85 m

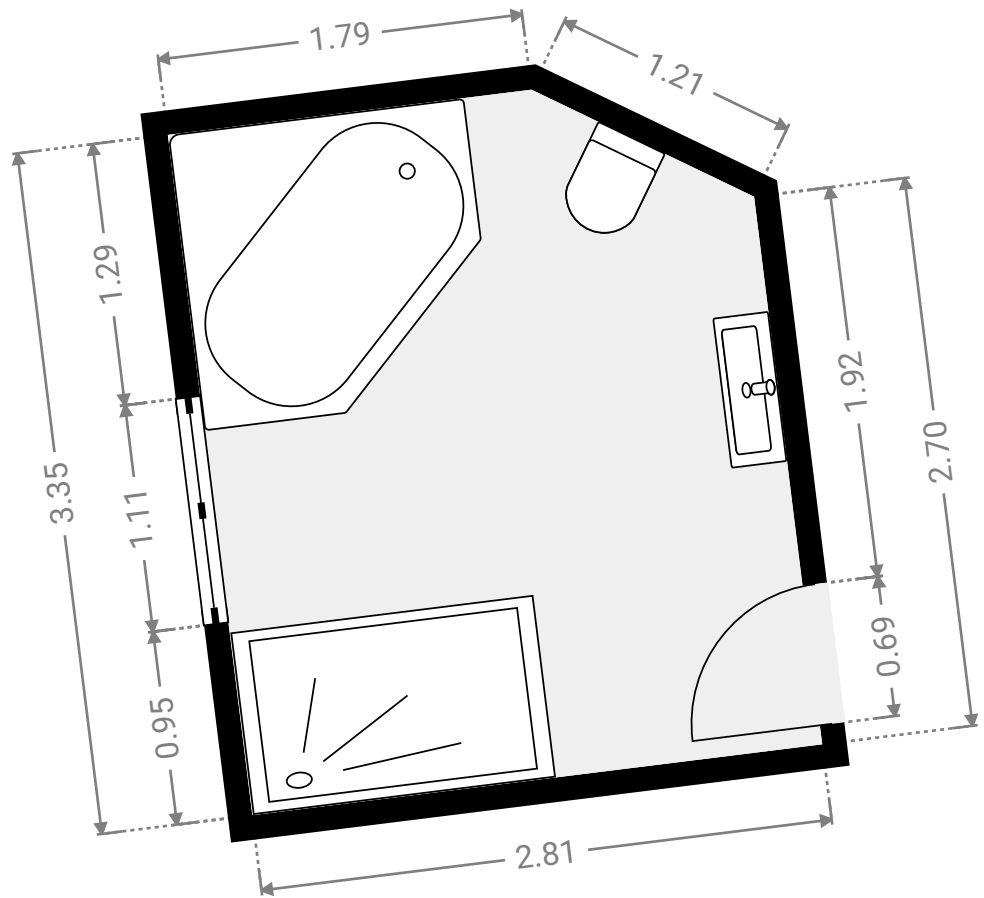
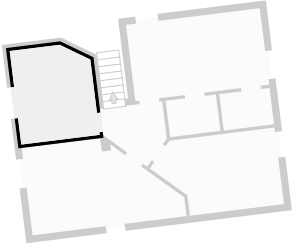

DIESER GRUNDRISS WURDE OHNE JEDLICHE GARANTIE GELIEFERT. HOMESK GEWÄHRT KEINE GARANTIE, EINSCHLISSLICH, OHNE SICH JEDOCH DARAUF ZU BESCHRÄNKEN, GARANTIEN, DIE DIE QUALITÄT UND DIE PRÄZISION DER ABMESSUNGEN BETREFFEN.

▼ Innenflur (OG)
1. Stock

BREITE: 2.23 m • LÄNGE: 2.24 m • DECKENHÖHE: 2.50 m
BEREICH: 3.70 m² • UMFANG: 7.64 m

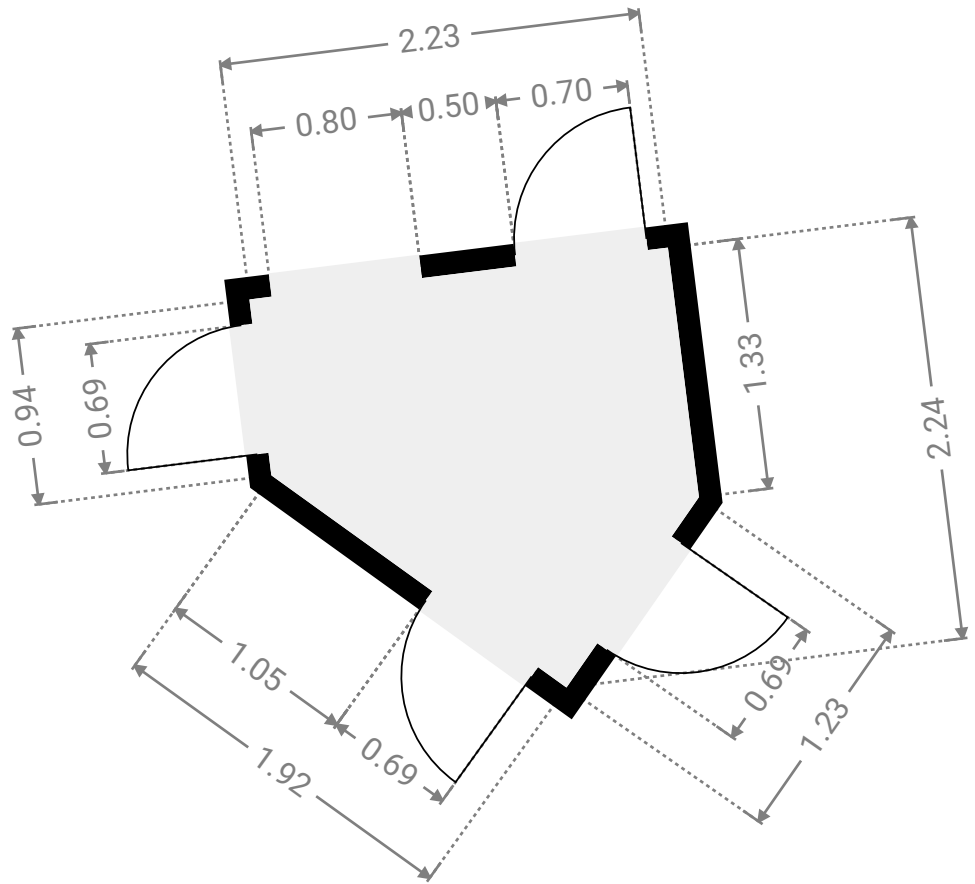
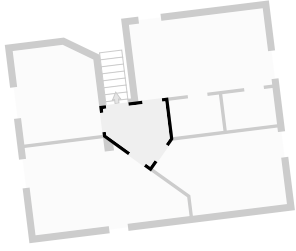

DIESER GRUNDRISS WURDE OHNE JEDLICHE GARANTIE GELIEFERT. HOMESK GEWÄHRT KEINE GARANTIE, EINSCHLISSLICH, OHNE SICH JEDOCH DARAUF ZU BESCHRÄNKEN, GARANTIEN, DIE DIE QUALITÄT UND DIE PRÄZISION DER ABMESSUNGEN BETREFFEN.

▼ **Schlafzimmer**
1. Stock

BREITE: 4.79 m • LÄNGE: 2.73 m • DECKENHÖHE: 2.50 m
BEREICH: 13.10 m² • UMFANG: 15.05 m

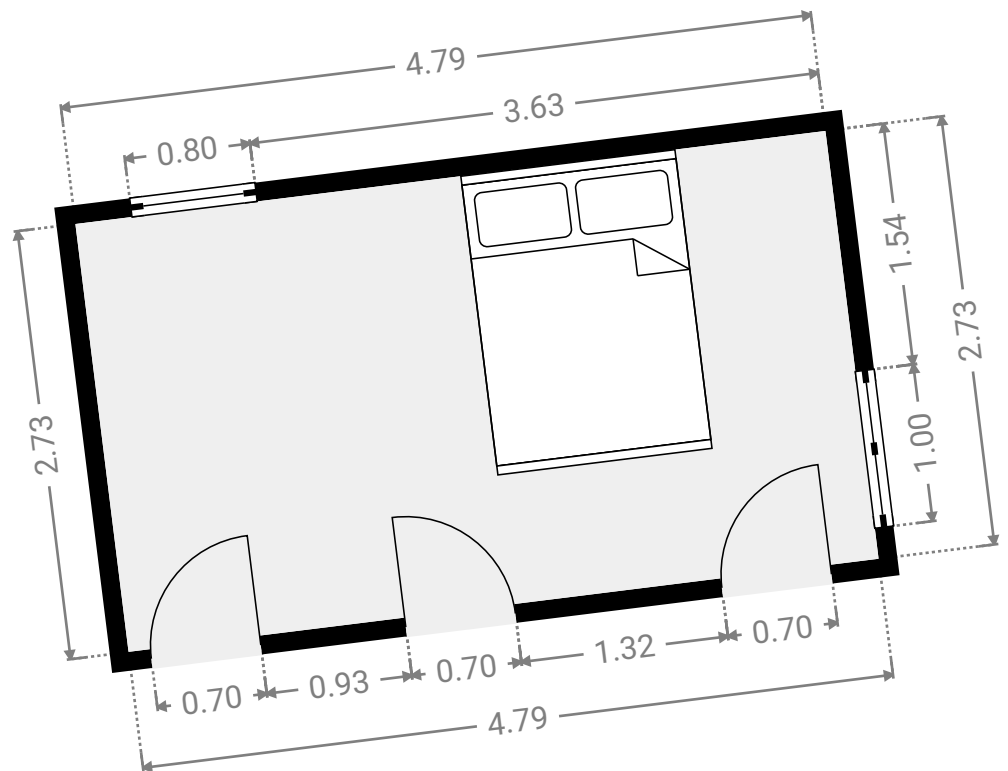
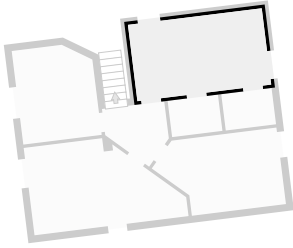

▼ **1. Ankleide (OG)**
1. Stock

BREITE: 1.80 m • LÄNGE: 1.30 m • DECKENHÖHE: 2.50 m
BEREICH: 2.34 m² • UMFANG: 6.20 m

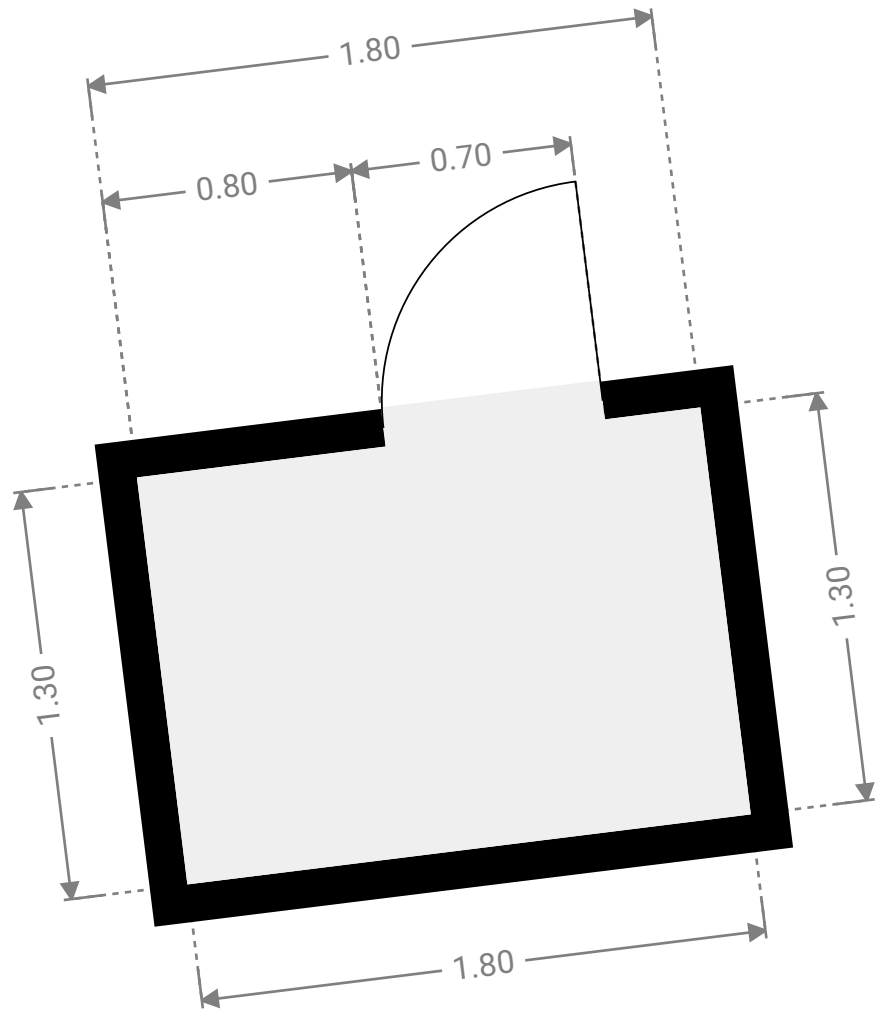
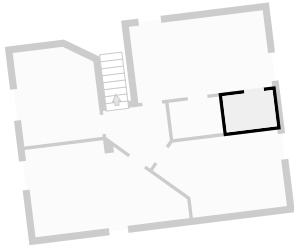

▼ 2. Ankleide (OG)
1. Stock

BREITE: 1.80 m • LÄNGE: 1.30 m • DECKENHÖHE: 2.50 m
BEREICH: 2.34 m² • UMFANG: 6.20 m

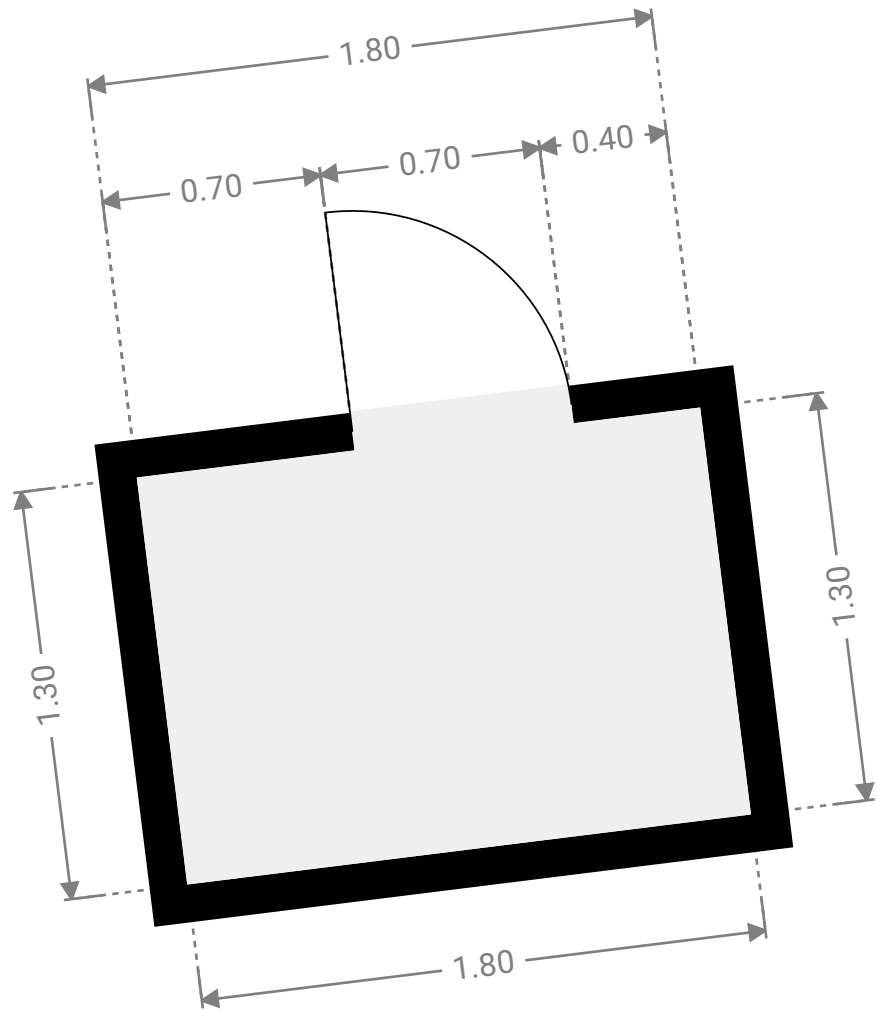
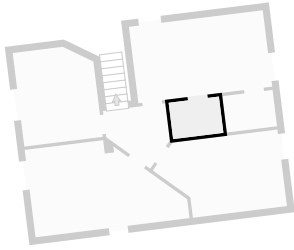

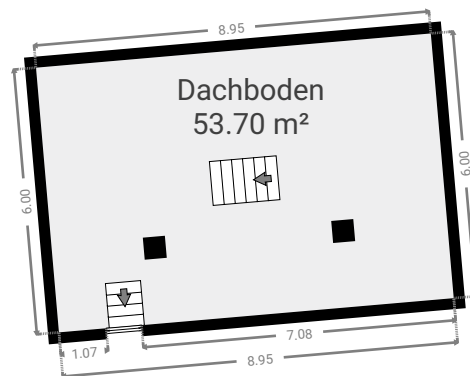

▼ **Dachboden**
2. Stock

BREITE: 8.95 m · LÄNGE: 6.00 m
BEREICH: 53.70 m² · UMFANG: 29.90 m

