

DIESER GRUNDRISS WURDE OHNE JEDLICHE GARANTIE DELIEFERT. HOMESK GEWAHRT KEINE GARANTIE, EINSCHLISSLICH, OHNE SICH JEDOCH DARAUF ZU BESCHRANKEN, GARANTIEN, DIE DIE QUALITAT UND DIE PRAZISION DER ABMESSUNGEN BETREFFEN.

▼ **Arbeitszimmer**
Erdgeschoss

BREITE: 6.55 m • LÄNGE: 3.26 m
BEREICH: 21.34 m² • UMFANG: 19.62 m

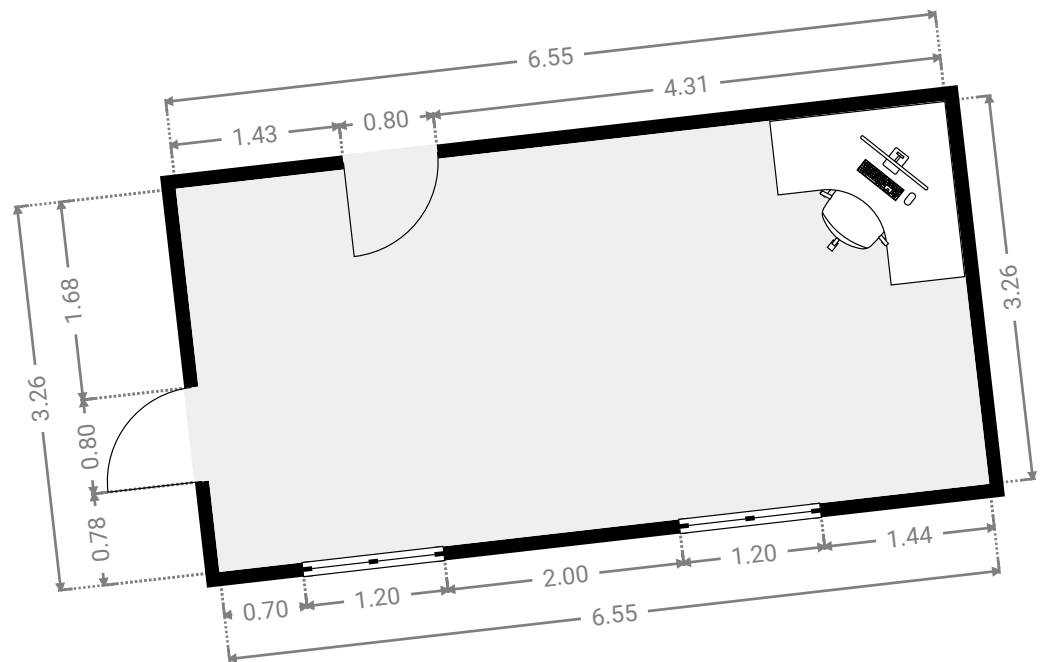
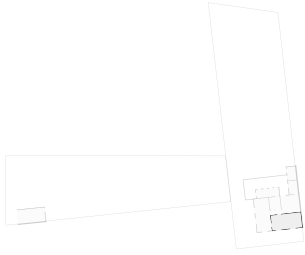

DIESER GRUNDRISS WURDE OHNE JEDLICHE GARANTIE GELIEFERT. HOMESK GEWÄHRT KEINE GARANTIE, EINSCHLISSLICH, OHNE SICH JEDOCH DARAUF ZU BESCHRÄNKEN, GARANTIEN, DIE DIE QUALITÄT UND DIE PRÄZISION DER ABMESSUNGEN BETREFFEN.

Page 2/22

▼ **Badezimmer**
Erdgeschoss

BREITE: 1.90 m • LÄNGE: 3.00 m
BEREICH: 5.70 m² • UMFANG: 9.80 m

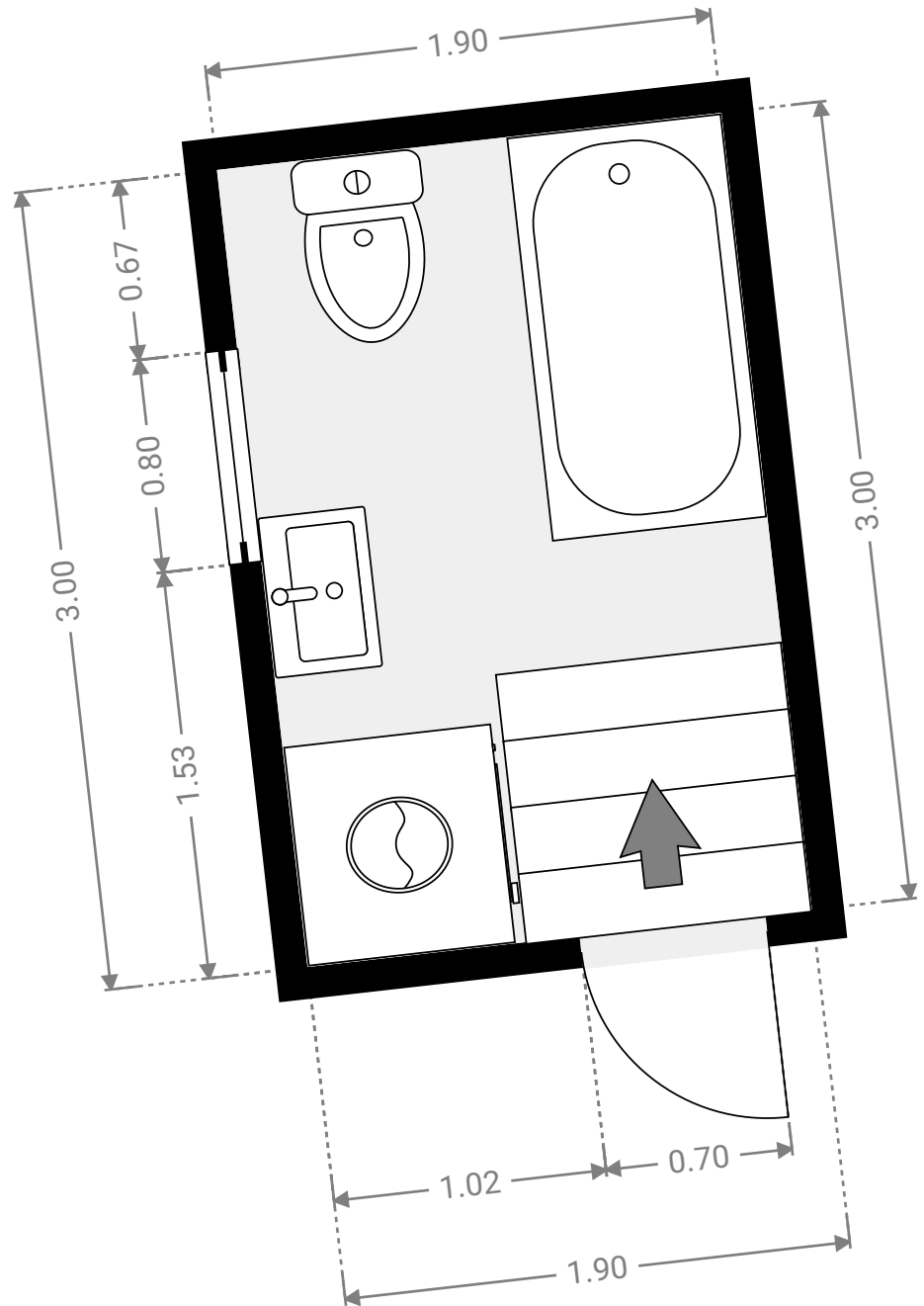
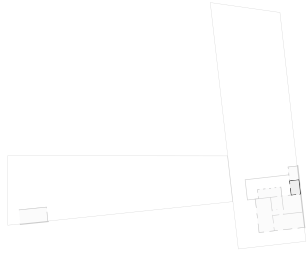

DIESER GRUNDRISS WURDE OHNE JEDLICHE GARANTIE DELIEFERT. HOMESK GEWAHRT KEINE GARANTIE, EINSCHLISSLICH, OHNE SICH JEDOCH DARAUF ZU BESCHRANKEN, GARANTIE, DIE DIE QUALITAT UND DIE PRAZISION DER ABMESSUNGEN BETREFFEN.

▼ **Garage**
Erdgeschoss

BREITE: 5.90 m • LÄNGE: 3.00 m
BEREICH: 17.70 m² • UMFANG: 17.80 m

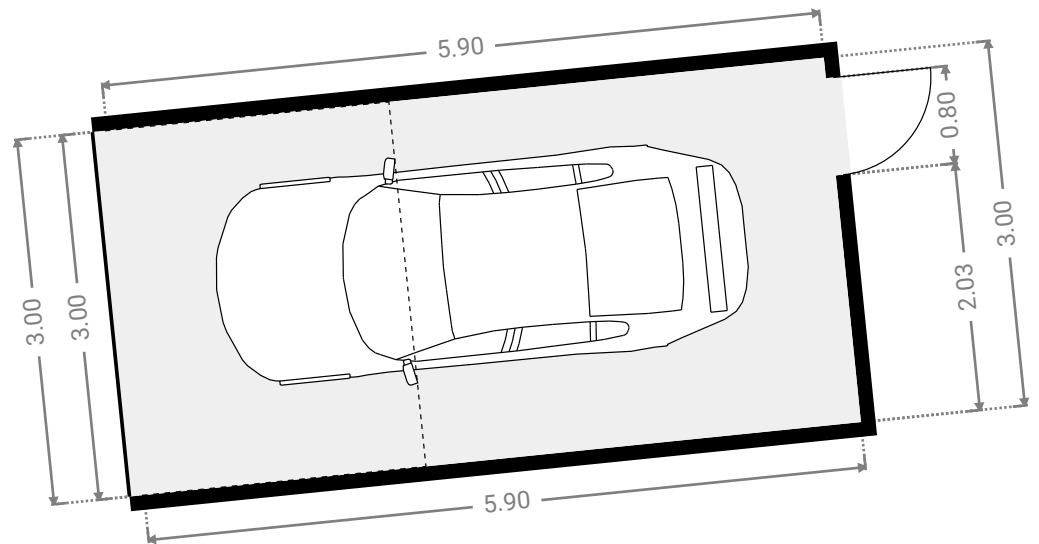
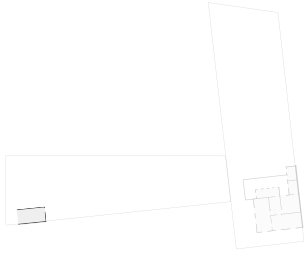

DIESER GRUNDRISS WURDE OHNE JEDLICHE GARANTIE GELIEFERT. HOMESK GEWÄHRT KEINE GARANTIE, EINSCHLISSLICH, OHNE SICH JEDOCH DARAUF ZU BESCHRÄNKEN, GARANTIEN, DIE DIE QUALITÄT UND DIE PRÄZISION DER ABMESSUNGEN BETREFFEN.

▼ **Garten (Teichrosenpfad)**
Erdgeschoss

BREITE: 49.49 m · LÄNGE: 15.24 m
BEREICH: 600.28 m² · UMFANG: 129.65 m

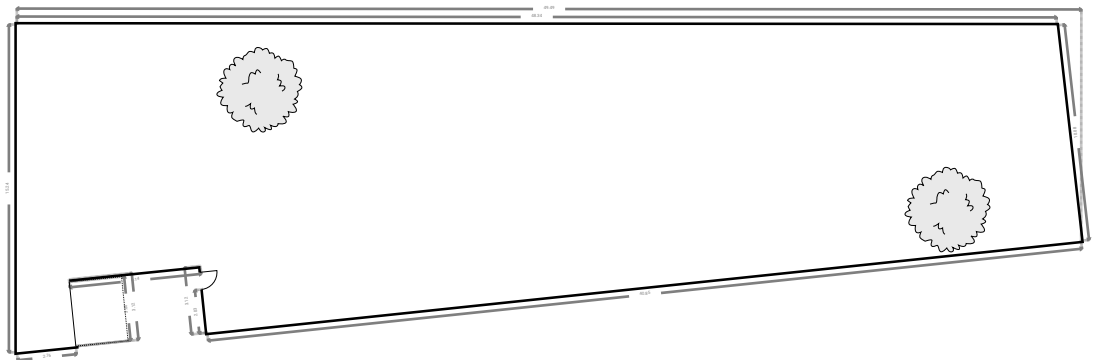

▼ Garten (Seerosensteig)
Erdgeschoss

BREITE: 14.95 m · LÄNGE: 54.56 m
BEREICH: 652.50 m² · UMFANG: 159.16 m

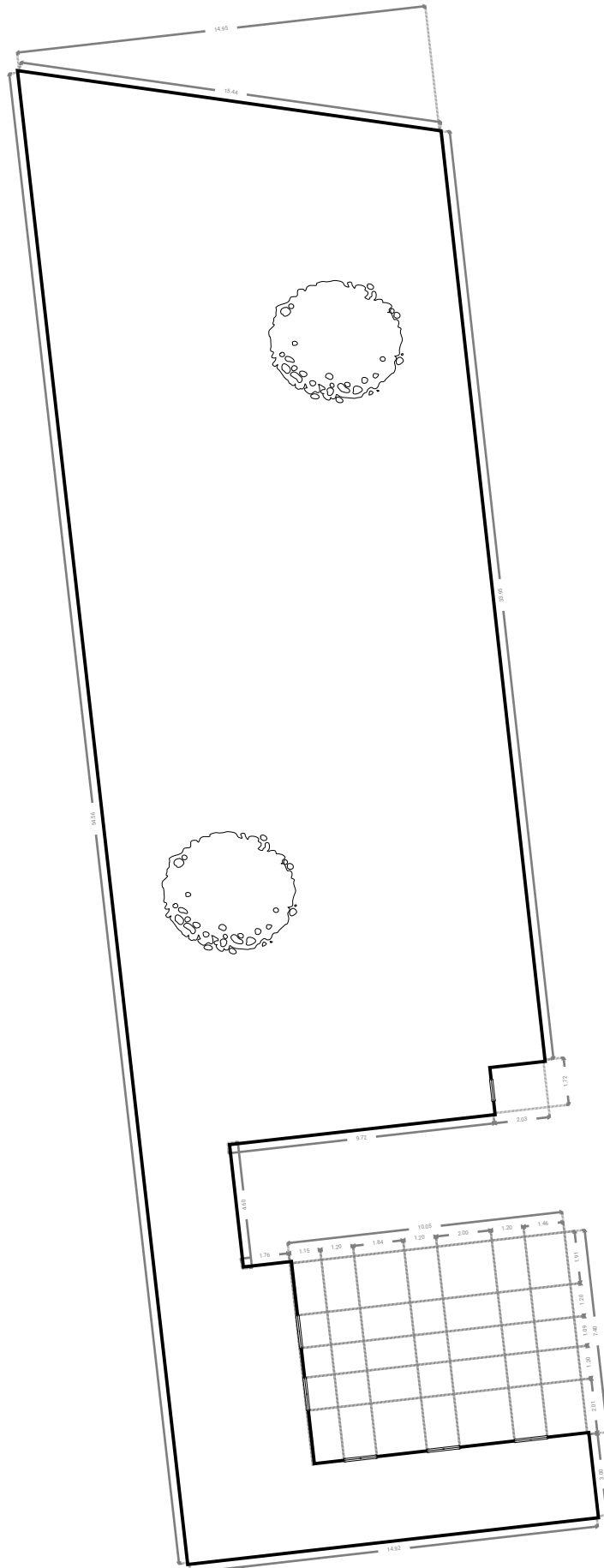
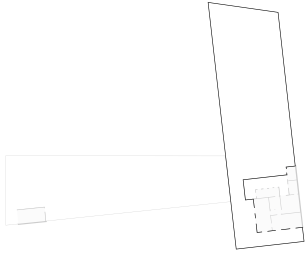

DIESER GRUNDRISS WURDE OHNE JEDLICHE GARANTIE GELIEFERT. HOMESK GEWÄHRT KEINE GARANTIE, EINSCHLISSLICH, OHNE SICH JEDOCH DARAUFG ZU BESCHRÄNKEN, GARANTIEN, DIE DIE QUALITÄT UND DIE PRÄZISION DER ABMESSUNGEN BETREFFEN.

▼ **Innenflur**
Erdgeschoss

BREITE: 2.39 m • LÄNGE: 3.90 m
BEREICH: 9.19 m² • UMFANG: 14.78 m

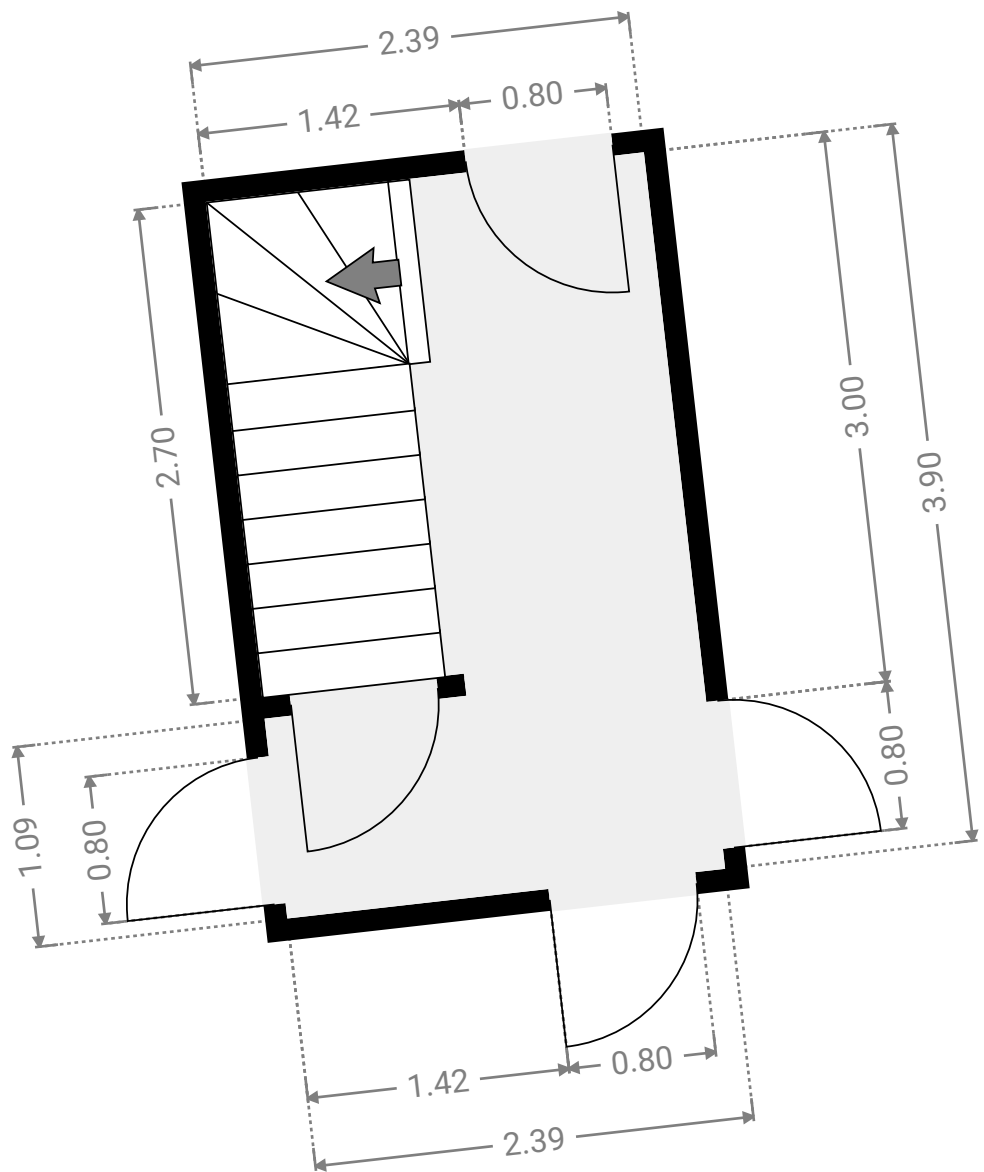

DIESER GRUNDRISS WURDE OHNE JEDLICHE GARANTIE GELIEFERT. HOMESK GEWÄHRT KEINE GARANTIE, EINSCHLISSLICH, OHNE SICH JEDOCH DARAUF ZU BESCHRÄNKEN, GARANTIEN, DIE DIE QUALITÄT UND DIE PRÄZISION DER ABMESSUNGEN BETREFFEN.

▼ **Küche**
Erdgeschoss

BREITE: 4.00 m • LÄNGE: 3.90 m
BEREICH: 15.61 m² • UMFANG: 15.80 m

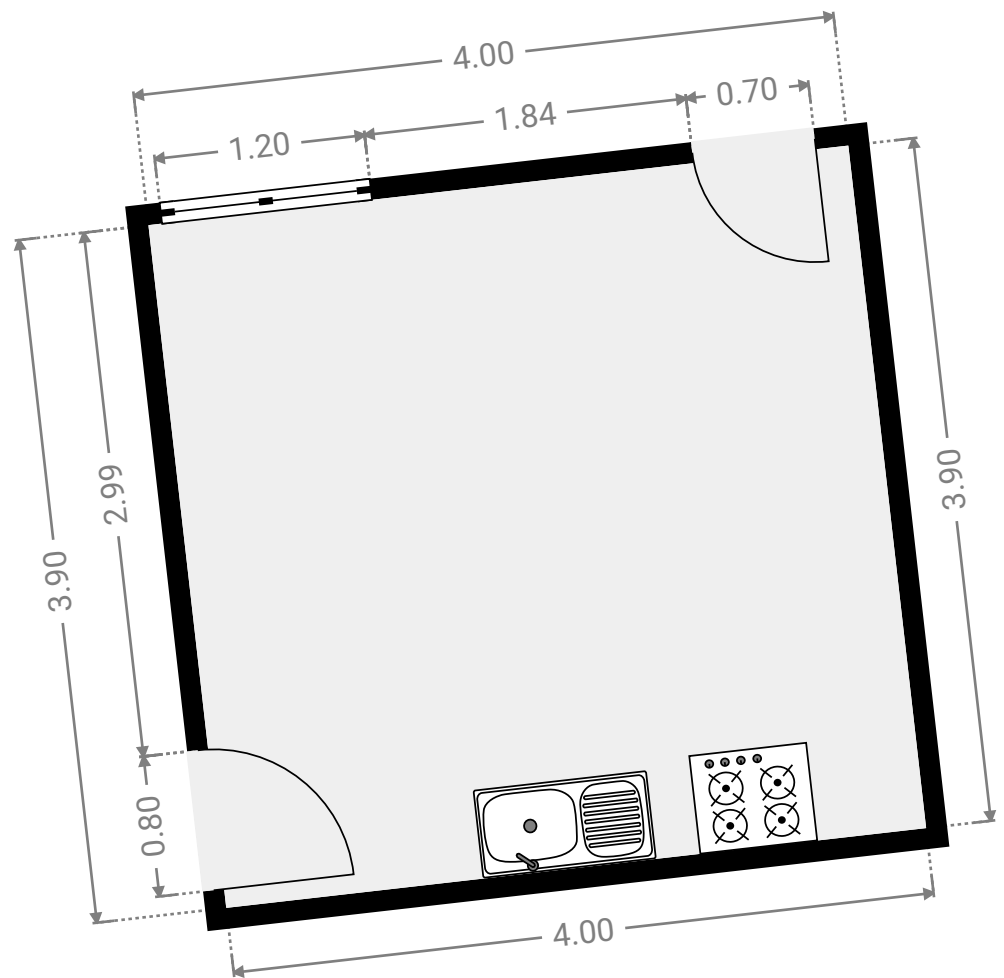
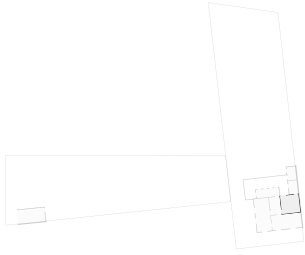

DIESER GRUNDRISS WURDE OHNE JEDLICHE GARANTIE GELIEFERT. HOMESK GEWÄHRT KEINE GARANTIE, EINSCHLISSLICH, OHNE SICH JEDOCH DARAUF ZU BESCHRÄNKEN, GARANTIEN, DIE DIE QUALITÄT UND DIE PRÄZISION DER ABMESSUNGEN BETREFFEN.

▼ **Schuppen**
Erdgeschoss

BREITE: 1.90 m • LÄNGE: 2.96 m
BEREICH: 5.62 m² • UMFANG: 9.72 m

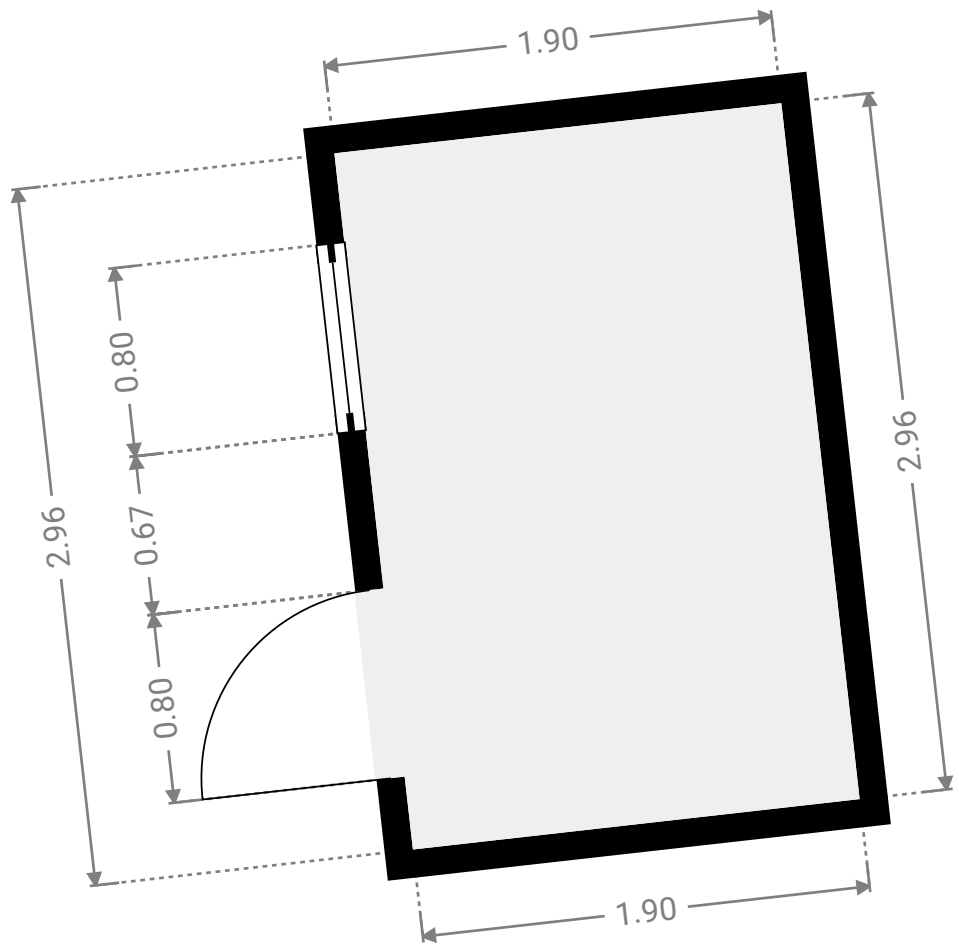
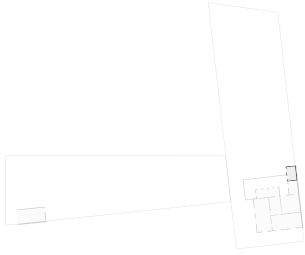

▼ Terrasse
Erdgeschoss

BREITE: 9.61 m • LÄNGE: 4.36 m
BEREICH: 31.37 m² • UMFANG: 31.89 m

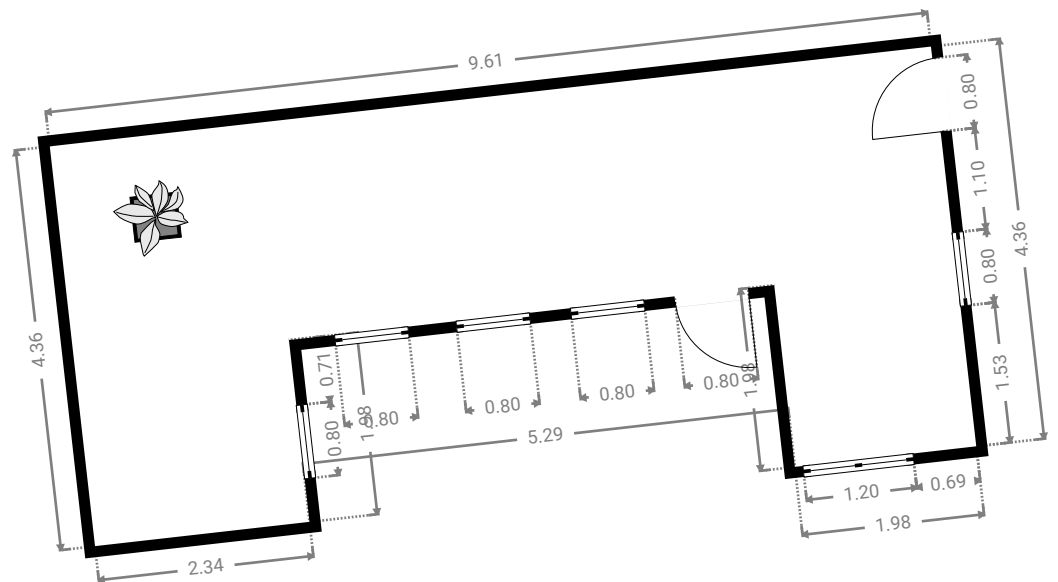
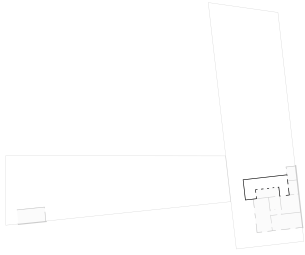

▼ Veranda
Erdgeschoss

BREITE: 5.05 m · LÄNGE: 1.86 m
BEREICH: 9.39 m² · UMFANG: 13.82 m

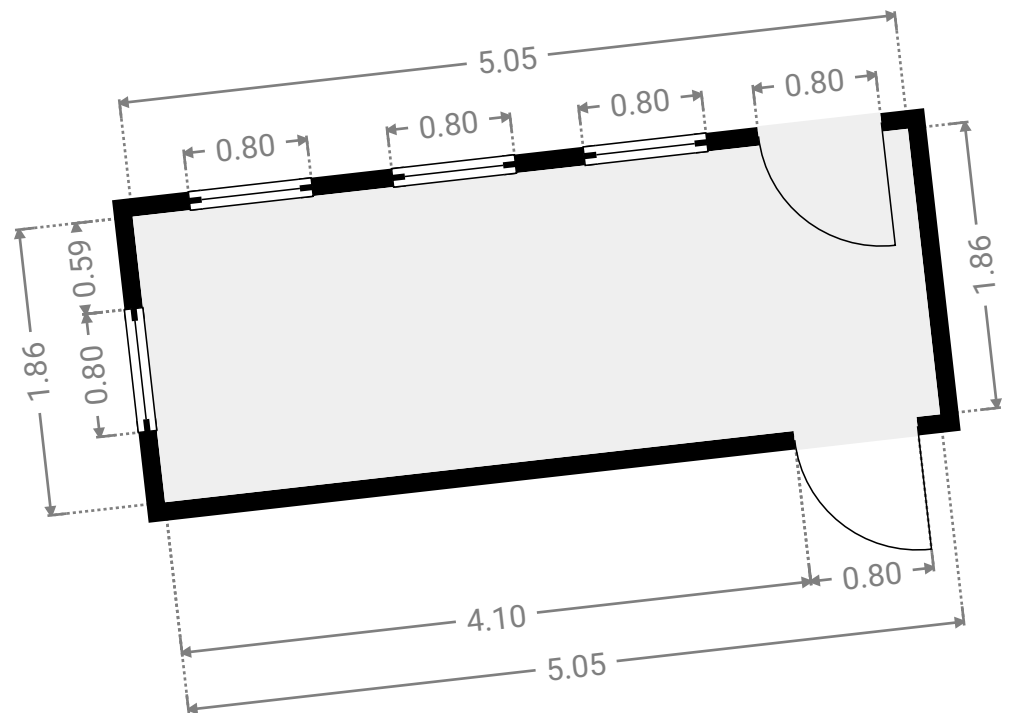
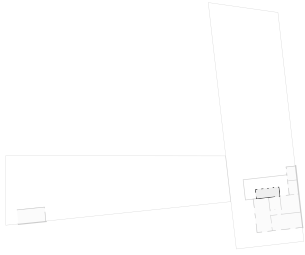

▼ Wohnzimmer
Erdgeschoss

BREITE: 3.26 m • LÄNGE: 7.28 m
BEREICH: 23.73 m² • UMFANG: 21.08 m

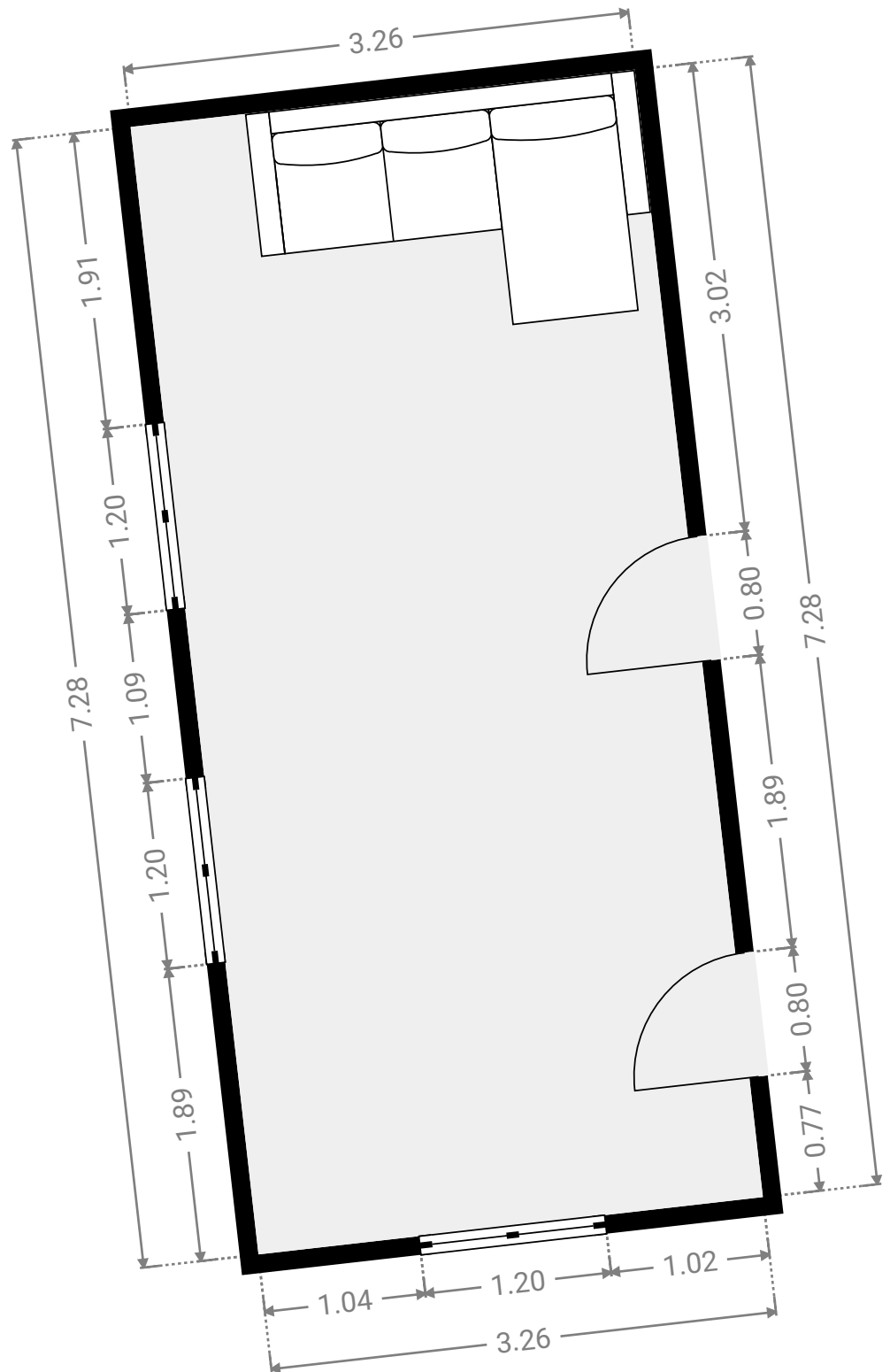
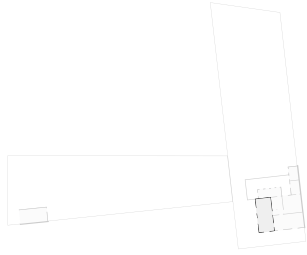

DIESER GRUNDRISS WURDE OHNE JEDLICHE GARANTIE GELIEFERT. HOMESK GEWÄHRT KEINE GARANTIE, EINSCHLIESSLICH, OHNE SICH JEDOCH DARAUF ZU BESCHRÄNKEN, GARANTIEN, DIE DIE QUALITÄT UND DIE PRÄZISION DER ABMESSUNGEN BETREFFEN.

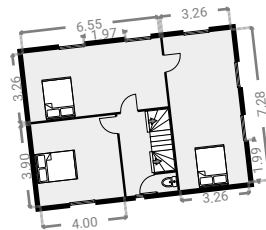

▼ 1. Kinderzimmer
1. Stock

BREITE: 6.55 m · LÄNGE: 3.26 m
BEREICH: 21.35 m² · UMFANG: 19.62 m

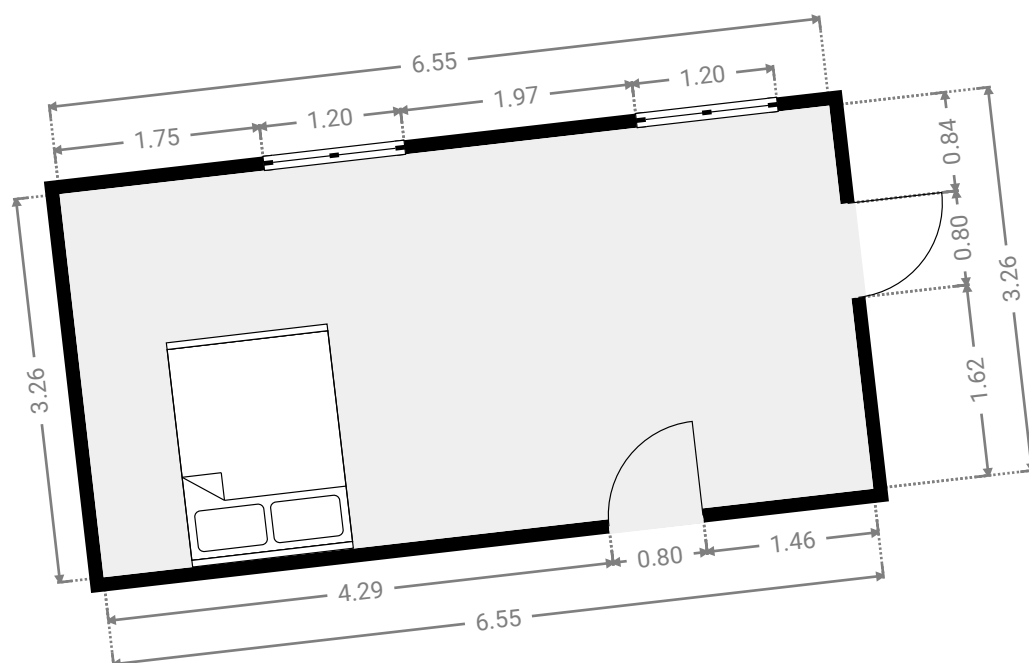
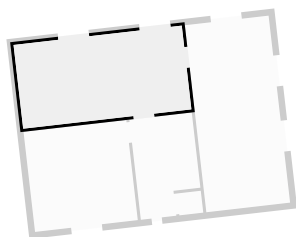

▼ 2. Kinderzimmer
1. Stock

BREITE: 3.26 m • LÄNGE: 7.28 m
BEREICH: 23.73 m² • UMFANG: 21.08 m

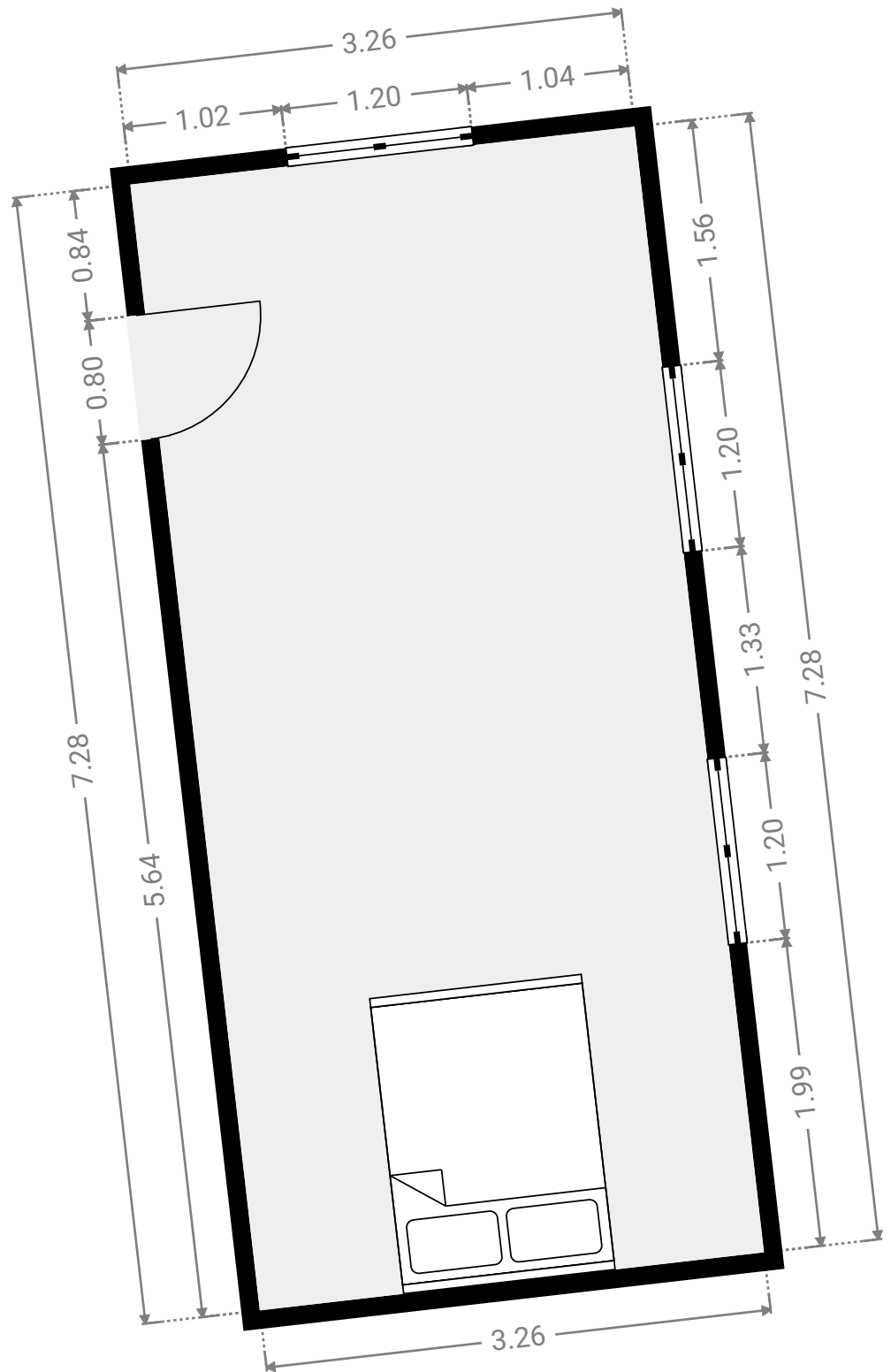
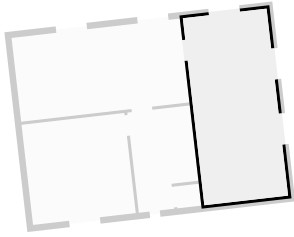

DIESER GRUNDRISS WURDE OHNE JEDLICHE GARANTIE GELIEFERT. HOMESK GEWÄHRT KEINE GARANTIE, EINSCHLIESSLICH, OHNE SICH JEDOCH DARAUF ZU BESCHRÄNKEN, GARANTIEN, DIE DIE QUALITÄT UND DIE PRÄZISION DER ABMESSUNGEN BETREFFEN.

▼ Gäste-WC
1. Stock

BREITE: 0.93 m • LÄNGE: 0.85 m
BEREICH: 0.79 m² • UMFANG: 3.56 m

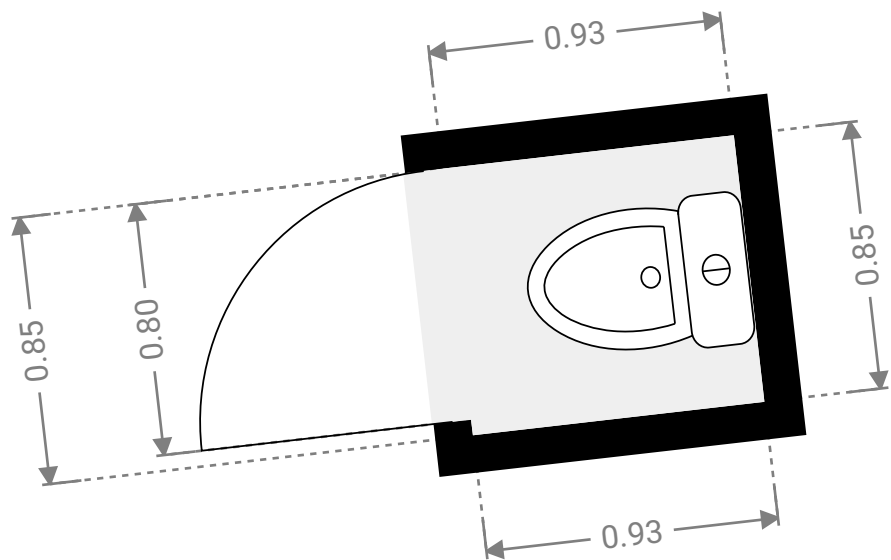
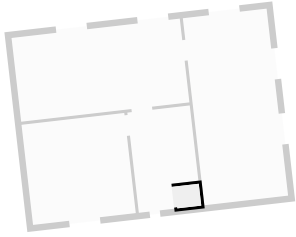

▼ **Innenflur**
1. Stock

BREITE: 2.43 m · LÄNGE: 3.90 m
BEREICH: 8.46 m² · UMFANG: 12.66 m

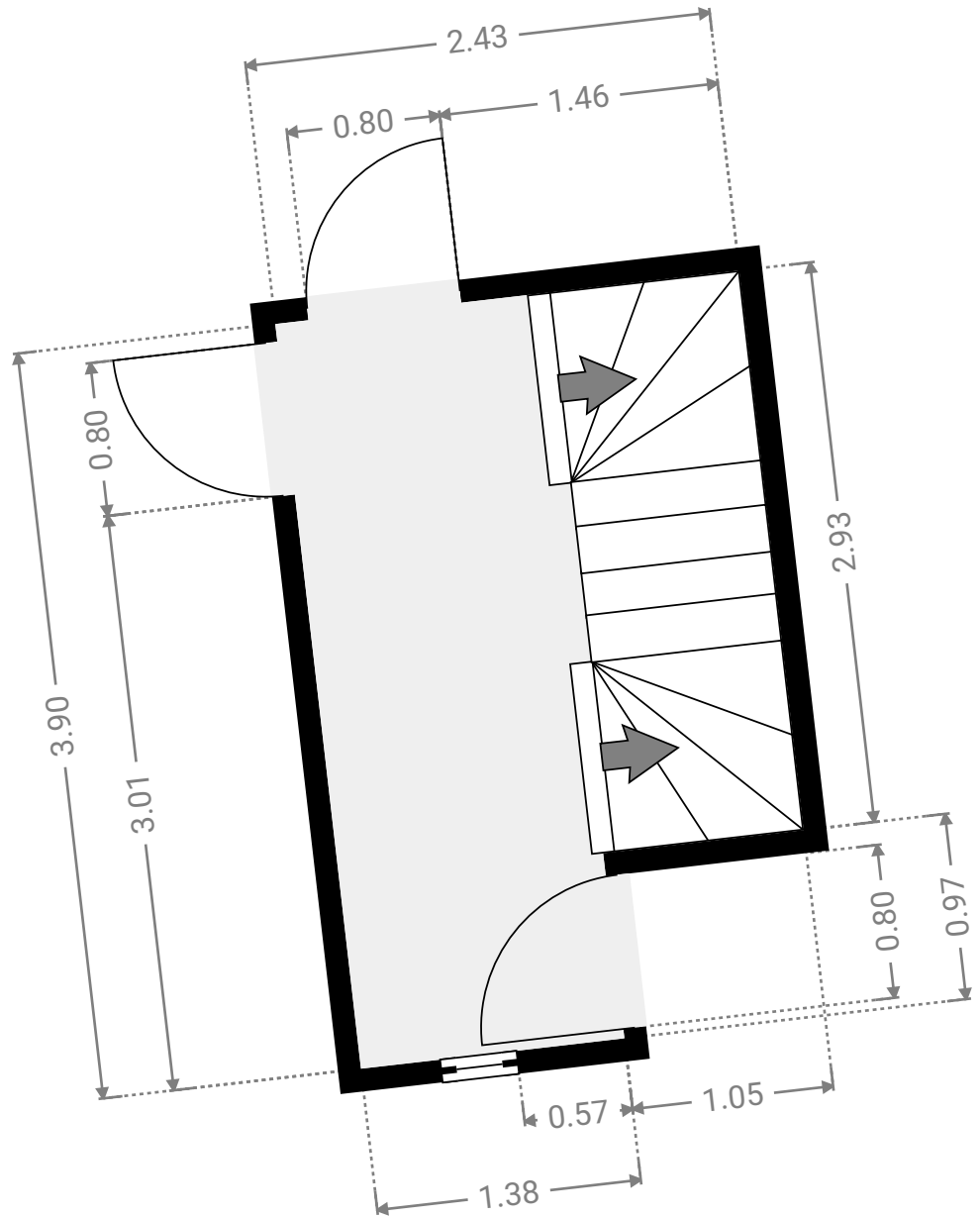
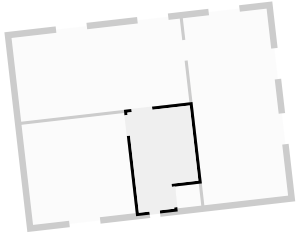

DIESER GRUNDRISS WURDE OHNE JEDLICHE GARANTIE GELIEFERT. HOMESK GEWÄHRT KEINE GARANTIE, EINSCHLIESSLICH, OHNE SICH JEDOCH DARAUF ZU BESCHRÄNKEN, GARANTIEN, DIE DIE QUALITÄT UND DIE PRÄZISION DER ABMESSUNGEN BETREFFEN.

▼ **Schlafzimmer**
1. Stock

BREITE: 4.00 m • LÄNGE: 3.90 m
BEREICH: 15.59 m² • UMFANG: 15.80 m

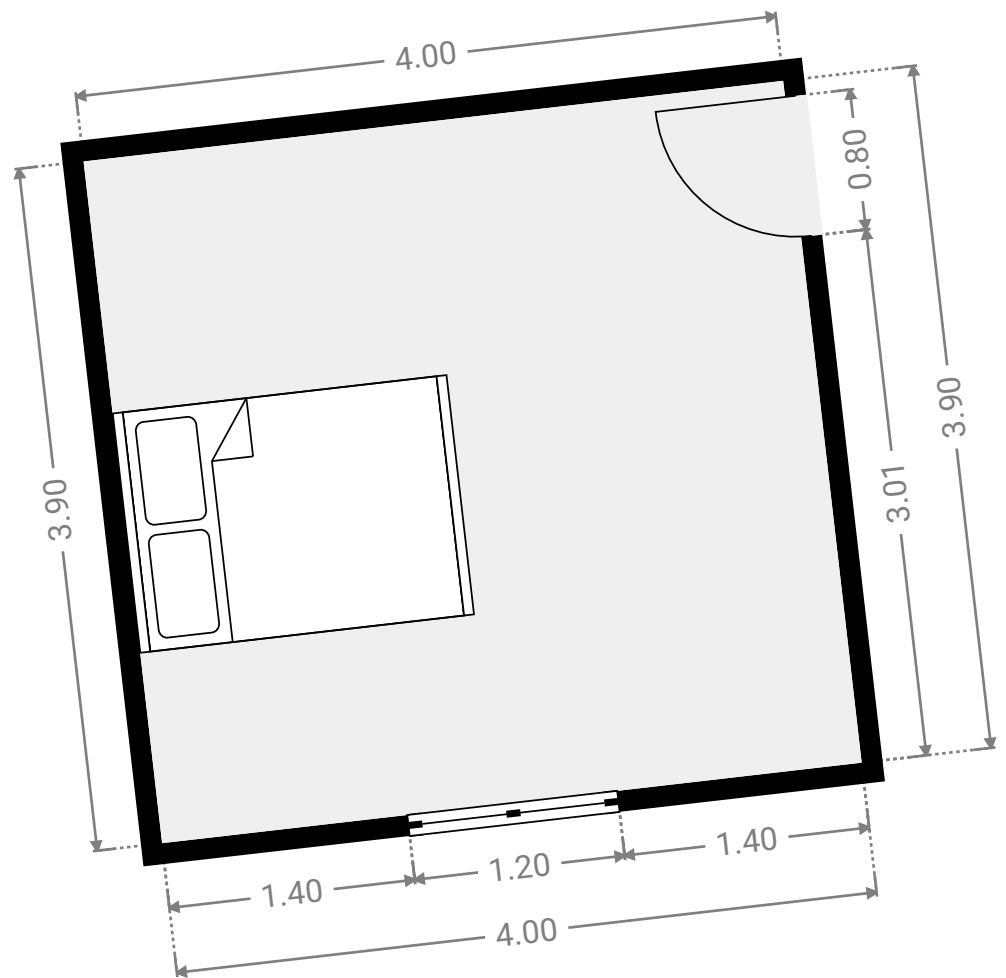
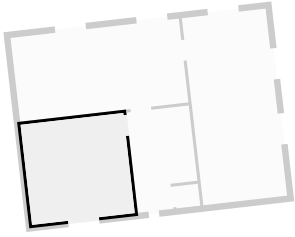

DIESER GRUNDRISS WURDE OHNE JEDLICHE GARANTIE GELIEFERT. HOMESK GEWÄHRT KEINE GARANTIE, EINSCHLIESSLICH, OHNE SICH JEDOCH DARAUF ZU BESCHRÄNKEN, GARANTIEN, DIE DIE QUALITÄT UND DIE PRÄZISION DER ABMESSUNGEN BETREFFEN.

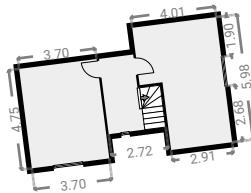

▼ 3. Kinderzimmer
2. Stock

BREITE: 4.01 m · LÄNGE: 5.98 m
BEREICH: 20.43 m² · UMFANG: 19.98 m

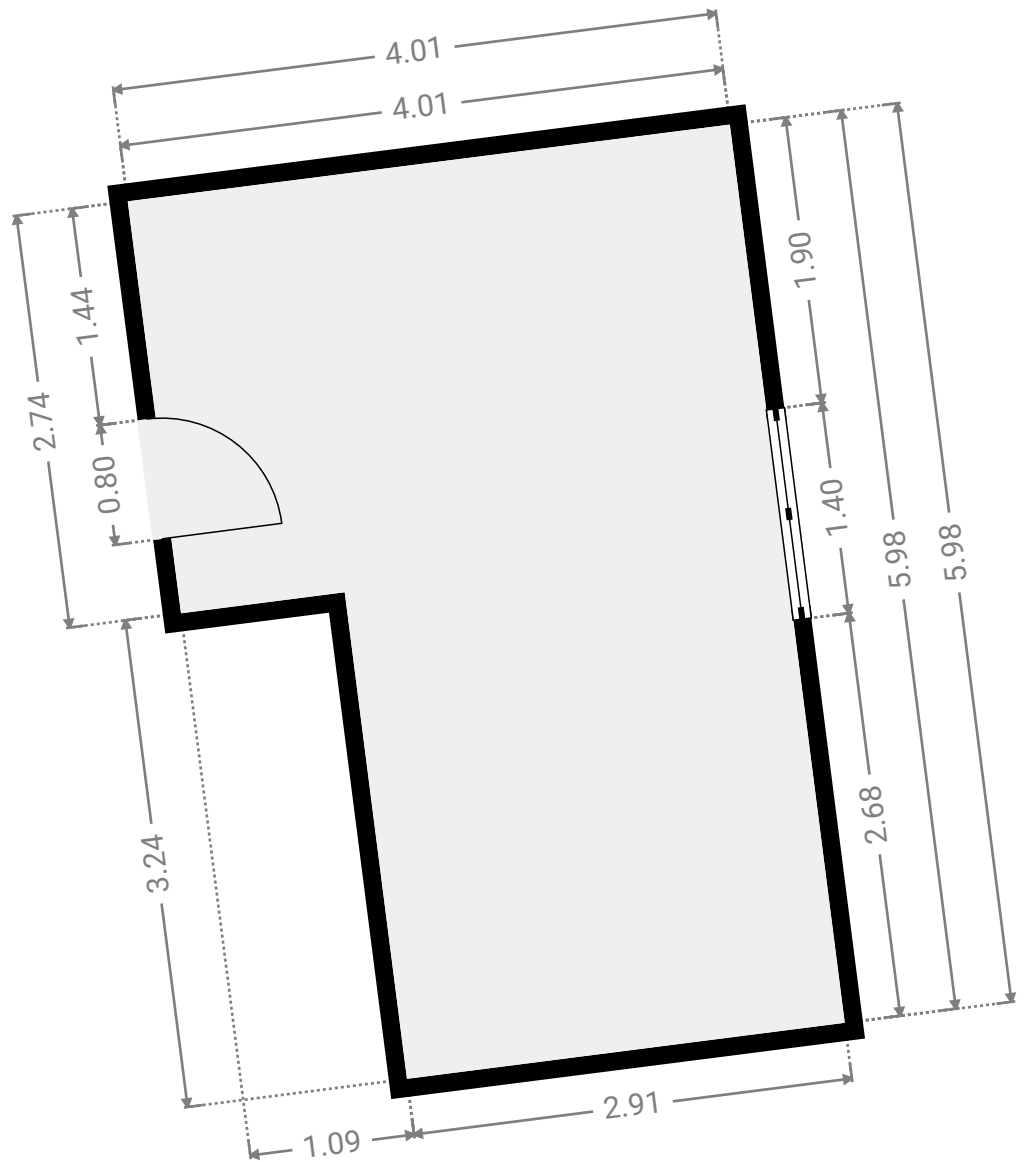
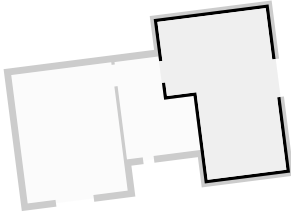

▼ 4. Kinderzimmer
2. Stock

BREITE: 3.70 m · LÄNGE: 4.75 m
BEREICH: 17.58 m² · UMFANG: 16.90 m

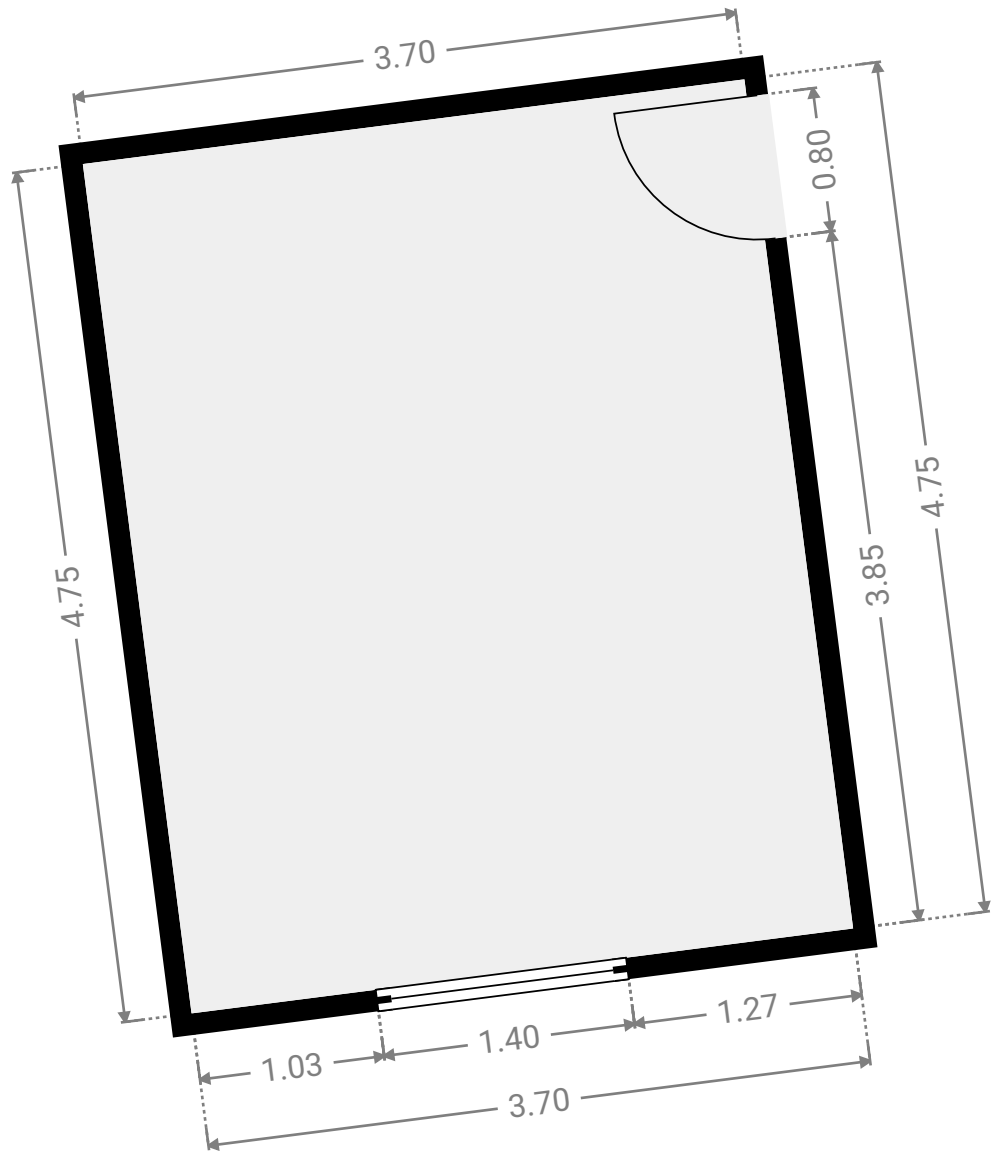
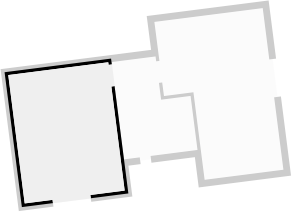

DIESER GRUNDRISS WURDE OHNE JEDLICHE GARANTIE GELIEFERT. HOMESK GEWÄHRT KEINE GARANTIE, EINSCHLIESSLICH, OHNE SICH JEDOCH DARAUF ZU BESCHRÄNKEN, GARANTIEEN, DIE DIE QUALITÄT UND DIE PRÄZISION DER ABMESSUNGEN BETREFFEN.

