

B	04.11.21	EW	Ergänzung Notabstiegsleiter
A	17.06.21	EW	Anpassung der Fensteröffnungen
INDEX	DATUM	NAME	ÄNDERUNG



Bauvorhaben **Mehrfamilienhaus Riebesell**  
 Untermarktstraße 11-13  
 56338 Braubach

Bauherr Rita Riebesell  
 Ostallee 45  
 56112 Lahnstein  
 Tel: 01629160389

Architekt Fries Architekten  
 Rheinstraße 103  
 56179 Vallendar  
 Tel: 0261 / 96259-0 | Fax: 0261 / 96259-29  
 www.fries-architekten.de | info@fries-architekten.de

Zeichnung

Maßstab	
Projektleiter	G. Fries
Gezeichnet	
Datum	13.08.2024
Proj.-Nr.	2021-632
Blattformat	
Plannummer	BA 02

Datum | Unterschrift  
 Architekt

Datum | Unterschrift  
 Bauherr

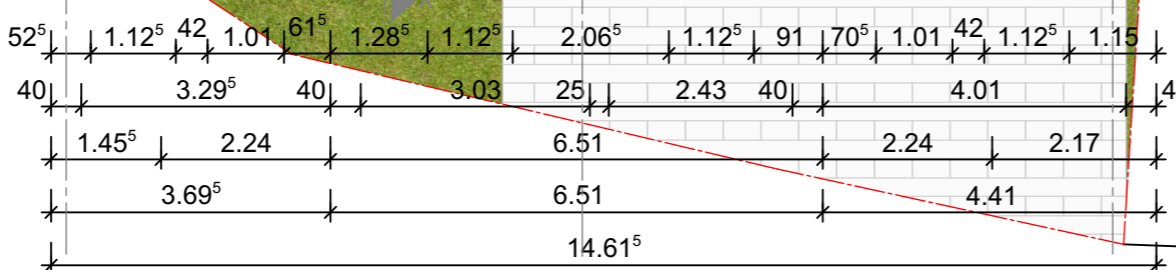
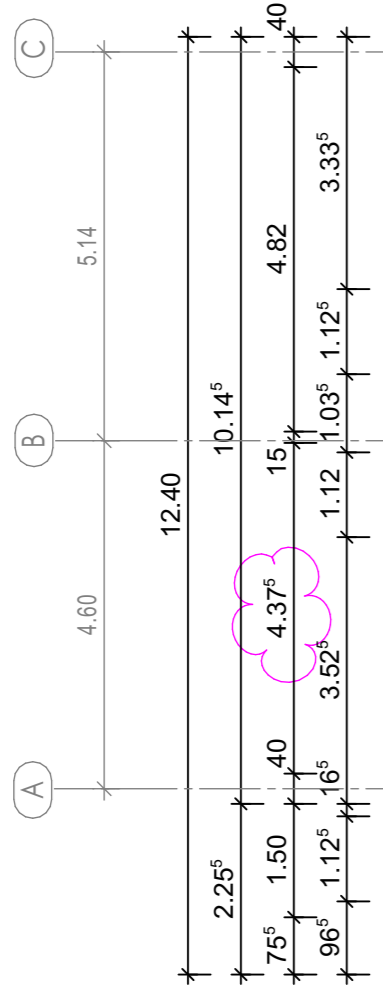
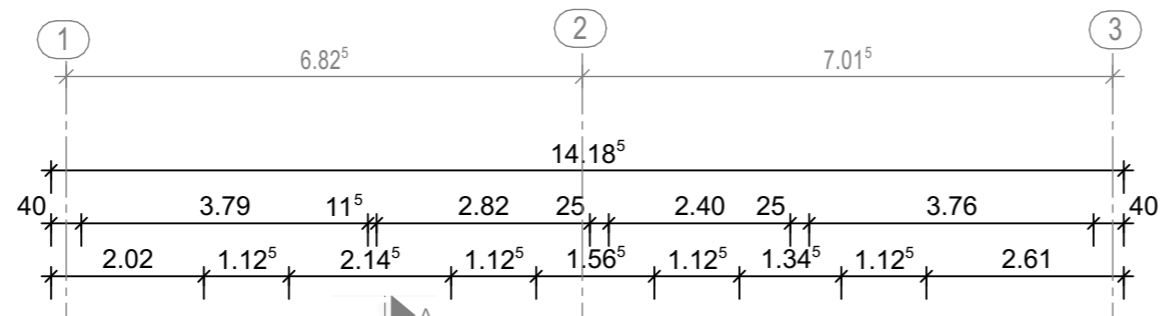

Untermarktstrasse

Barbarastraße

B	28.03.24	FMO	Anpassung gemäß Angaben Goldjunge
A	17.06.21	EW	Anpassung der Fensteröffnungen
INDEX	DATUM	NAME	ÄNDERUNG



Bauvorhaben **Mehrfamilienhaus Riebesell**  
 Untermarktstraße 11-13  
 56338 Braubach

Bauherr Rita Riebesell  
 Ostallee 45  
 56112 Lahnstein  
 Tel: 01629160389

Architekt Fries Architekten  
 Rheinstraße 103  
 56179 Vallendar  
 Tel: 0261 / 96259-0 | Fax: 0261 / 96259-29  
 www.fries-architekten.de | info@fries-architekten.de

Zeichnung **Grundriss**  
**1. Obergeschoss**

Maßstab	1:100
Projektleiter	G. Fries
Gezeichnet	
Datum	28.03.2024
Proj.-Nr.	2021-632
Blattformat	DIN A3
Plannummer	BA 03

Datum   Unterschrift Architekt	
17.06.2021	
Datum   Unterschrift Bauherr	
17.06.2021	

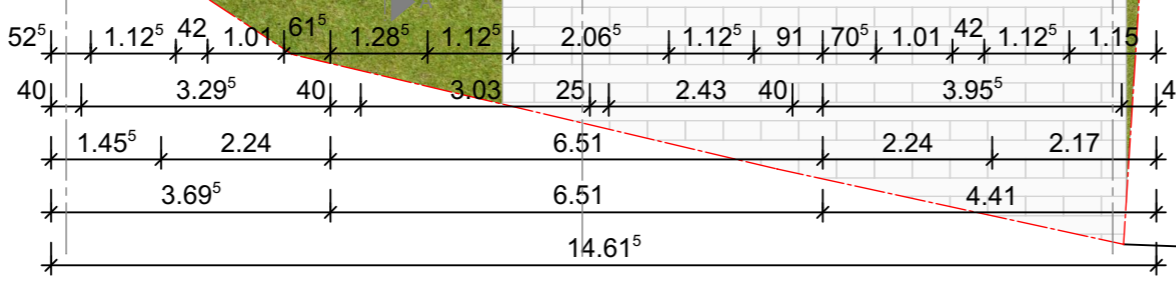
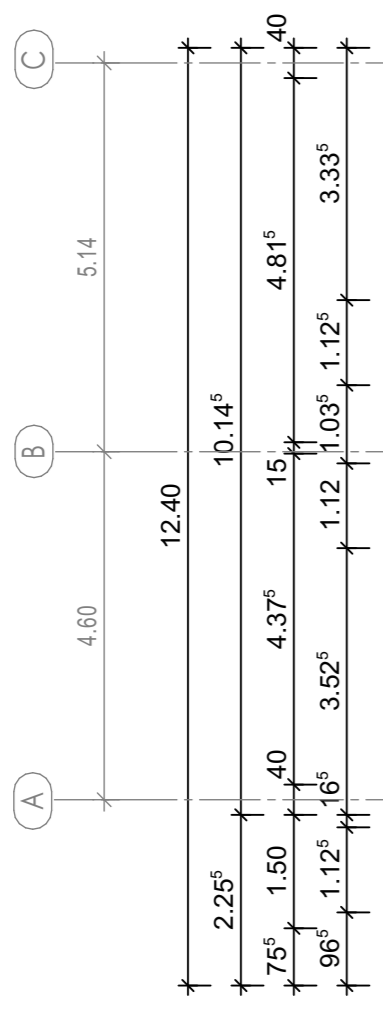
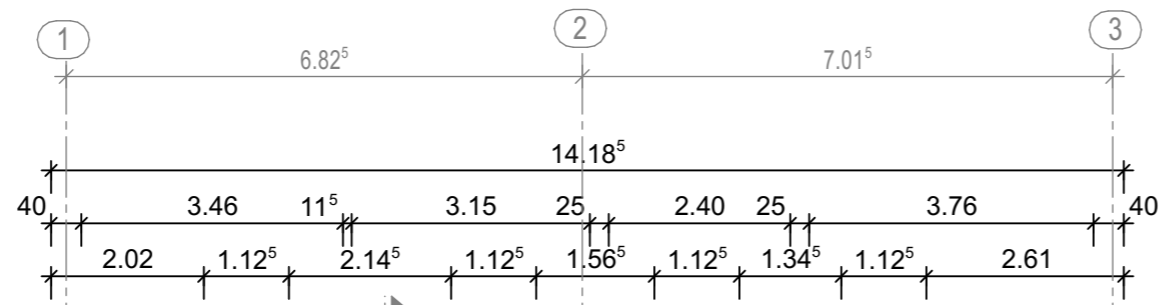

Untermarktstrasse

Barbarastraße

B	28.03.24	FMO	Anpassung gemäß Angaben Goldjunge
A	17.06.21	EW	Anpassung der Fensteröffnungen
INDEX	DATUM	NAME	ÄNDERUNG



Bauvorhaben **Mehrfamilienhaus Riebesell**  
 Untermarktstraße 11-13  
 56338 Braubach

Bauherr Rita Riebesell  
 Ostallee 45  
 56112 Lahnstein  
 Tel: 01629160389

Architekt Fries Architekten  
 Rheinstraße 103  
 56179 Vallendar  
 Tel: 0261 / 96259-0 | Fax: 0261 / 96259-29  
 www.fries-architekten.de | info@fries-architekten.de

Zeichnung **Grundriss**  
**2. Obergeschoss**

Maßstab	1:100
Projektleiter	G. Fries
Gezeichnet	
Datum	28.03.2024
Proj.-Nr.	2021-632
Blattformat	DIN A3
Plannummer	BA 03

Datum | Unterschrift  
 Architekt  
 17.06.2021

Datum | Unterschrift  
 Bauherr  
 17.06.2021

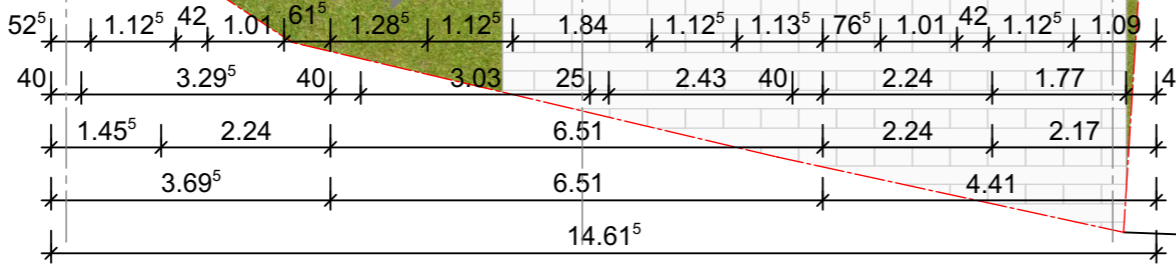
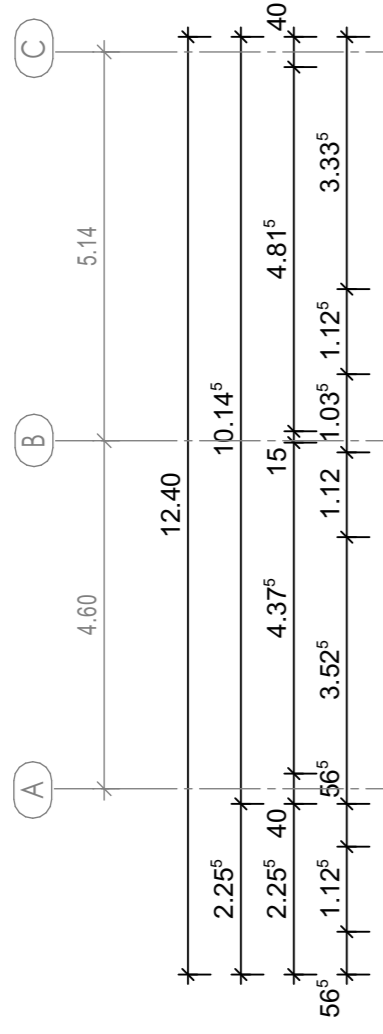
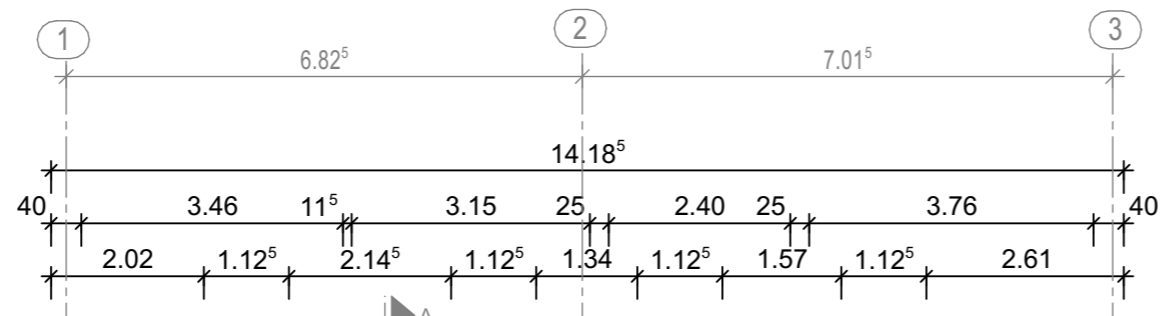

Untermarktstrasse

Barbarastraße

B	28.03.24	FMO	Anpassung gemäß Angaben Goldjunge
A	17.06.21	EW	Anpassung der Fensteröffnungen
INDEX	DATUM	NAME	ÄNDERUNG



Bauvorhaben **Mehrfamilienhaus Riebesell**  
 Untermarktstraße 11-13  
 56338 Braubach

Bauherr Rita Riebesell  
 Ostallee 45  
 56112 Lahnstein  
 Tel: 01629160389

Architekt Fries Architekten  
 Rheinstraße 103  
 56179 Vallendar  
 Tel: 0261 / 96259-0 | Fax: 0261 / 96259-29  
 www.fries-architekten.de | info@fries-architekten.de

Zeichnung **Grundriss**  
**3. Obergeschoss**

Maßstab	1:100
Projektleiter	G. Fries
Gezeichnet	
Datum	28.03.2024
Proj.-Nr.	2021-632
Blattformat	DIN A3
Plannummer	BA 03

Datum   Unterschrift	Architekt
17.06.2021	
Datum   Unterschrift	Bauherr
17.06.2021	



**WE 7**  
 87,02 m<sup>2</sup> + 7,29m<sup>2</sup> Dachterrasse (50%)  
 94,31 m<sup>2</sup> inkl. Dachterrasse

B	28.03.24	FMO	Anpassung gemäß Angaben Goldjunge
A	17.06.21	EW	Anpassung der Fensteröffnungen
INDEX	DATUM	NAME	ÄNDERUNG



Bauvorhaben	<b>Mehrfamilienhaus Riebesell</b> Untermarktstraße 11-13 56338 Braubach
Bauherr	Rita Riebesell Ostallee 45 56112 Lahnstein Tel: 01629160389
Architekt	Fries Architekten Rheinstraße 103 56179 Vallendar Tel: 0261 / 96259-0   Fax: 0261 / 96259-29 www.fries-architekten.de   info@fries-architekten.de

Zeichnung	<b>Grundriss 4. Obergeschoss</b>
Maßstab	1:100
Projektleiter	G. Fries
Gezeichnet	
Datum	28.03.2024
Proj.-Nr.	2021-632
Blattformat	DIN A3
Plannummer	BA 03

Datum   Unterschrift Architekt	
Datum   Unterschrift Bauherr	
17.06.2021	
17.06.2021	